

# NEO RENAULT CLIO

FULL HYBRID E-TECH 160 HP



ΔΙΑΘΕΣΙΜΟ ΚΑΙ ΣΕ ΕΚΔΟΣΕΙΣ BENZINΗΣ ΚΑΙ BI-FUEL

# LOVE REDESIGNED



**Με τις έντονες καμπύλες, τις εντυπωσιακές γραμμές και το πρωτοποριακό του στυλ, το νέο Renault Clio full hybrid E-Tech, αναζωπυρώνει την επιθυμία και το πάθος με έντονο ταμπεραμέντο. Ο κινητήρας full Hybrid E-Tech 160 hp (self-charging) και τα 29 προηγμένα συστήματα υποβοήθησης οδήγησης<sup>(1)</sup>, προσφέρουν έντονες συγκινήσεις. Το ανανεωμένο και τεχνολογικά προηγμένο εσωτερικό του, το interface για το σύστημα πολυμέσων openR link με Google built-in<sup>(2)(3)</sup> και περισσότερες από 100 εφαρμογές<sup>(4)(5)</sup>, συμβάλλουν στην εικόνα ενός ακόμα πιο γοητευτικού συνόλου.**

full hybrid 160hp  
self-charging

έως 1.000km  
αυτονομίας<sup>(6)</sup>

έως 391 λίτρα  
χώρου  
αποσκευών<sup>(7)</sup>

σύστημα openR  
link με Google  
built-in<sup>(2)(3)</sup> και πάνω  
από 100 apps<sup>(4)(5)</sup>

κορυφαίο  
ηχοσύστημα  
της Harman  
Kardon®

29 προηγμένα  
συστήματα  
υποβοήθησης  
οδήγησης <sup>(1)(2)</sup>

(1) predictive eco-driver assistant (προγνωστικός βοηθός οικονομικής οδήγησης) διαθέσιμο εντός του 2026. (2) ανάλογα με την έκδοση. (3) οι συνδεδεμένες υπηρεσίες My Renault περιλαμβάνονται για 3 χρόνια. Οι συνδεδεμένες υπηρεσίες Google Maps και Google Assistant περιλαμβάνονται για 3 χρόνια. Τα Google, Google Play, YouTube, Waze και άλλες μάρκες είναι εμπορικά σήματα της Google LLC. (4) ανάλογα με τη χώρα. (5) η λήψη εφαρμογών στο Google Play απαιτεί σύνδεση με Λογαριασμό Google. Για τη χρήση εφαρμογών που έχουν ληφθεί από το Google Play, θα χρειαστείτε ένα αποκλειστικό πρόγραμμα δεδομένων και να μοιραστείτε τη σύνδεση του smartphone σας με το αυτοκίνητό σας. (6) με γεμάτο ρεζερβουάρ βενζίνης σύμφωνα με τα δεδομένα του πρωτοκόλλου WLTP. (7) ισοδύναμος όγκος μετρούμενος σύμφωνα με το πρότυπο VDA (ISO 3832) 327 dm<sup>3</sup>. Το πρότυπο VDA περιλαμβάνει τη μέτρηση του συνολικού όγκου του πορτμπαγκάζ χρησιμοποιώντας αντικείμενα τυποποιημένου σχήματος και διαστάσεων (200 mm x 100 mm x 50 mm = 1 dm<sup>3</sup>).

ΔΙΑΔΡΑΣΤΙΚΟ ΜΕΝΟΥ 

**01. DESIGN**

**02. ΠΟΛΥΜΕΣΑ**

**03. ΟΔΗΓΙΚΗ ΕΥΧΑΡΙΣΤΗΣΗ**

**04. ΕΜΠΕΙΡΙΑ ΣΤΟ ΕΣΩΤΕΡΙΚΟ**

**05. ΑΣΦΑΛΕΙΑ**

**06. ΕΞΑΤΟΜΙΚΕΥΣΗ**

# ΠΡΟΣΩΠΙΚΟΤΗΤΑ ΠΟΥ ΜΑΓΝΗΤΙΖΕΙ



Εντελώς νέες γραμμές και νέα σχεδίαση. Κυρίαρχη ως έκφραση του νέου σχεδιαστικού κώδικα της Renault, η σχεδίαση του αμαξώματος ξυπνά ξανά το πάθος. Η εμπρός μάσκα και τα full LED φωτιστικά σώματα προσδίδουν στο αυτοκίνητο εμφάνιση που μαγνητίζει. Συνώνυμο του σπορ χαρακτήρα, η έκδοση esprit Alpine ξεχωρίζει αμέσως χάρη στις ζάντες αλουμινίου 18" cosmic. Εστιάστε στα νέα συναισθήματα που αποκαλύπτει το κόκκινο absolute.



Η μάσκα ξεχωρίζει αισθητικά χάρη στα μικρά σχήματα σε μορφή διαμαντιού με τη διαβαθμισμένη απόχρωση του μπλε. Το σκουρόχρωμο σήμα της Renault δεσπόζει στο κέντρο της μάσκας. Τα φωτιστικά σώματα αποστασιοποιούνται αισθητικά από τις γραμμές του αμαξώματος και επεκτείνονται μέχρι τα φτερά. Τα εμπνευσμένα φώτα ημέρας έχουν σχήμα μισού διαμαντιού.



Ο δυναμισμός και η τολμηρή εμφάνιση αποτελούν στοιχεία σχεδιαστικής έμπνευσης της έκδοσης esprit Alpine. Οι ζάντες αλουμινίου 18" cosmic, από τις μεγαλύτερες στην κατηγορία, διαθέτουν μοναδικό σχεδιασμό που αποτελείται από εμπνευσμένα γεωμετρικά σχήματα.



Το couaré προφίλ, το φινίρισμα των γραμμών με τους κρυφούς οδηγούς των παραθύρων και οι κρυφές χειρολαβές των πίσω θυρών, συμβάλλουν στη δημιουργία του εντυπωσιακού στυλ του αμαξώματος.



Το κυρτό και σμιλευμένο πίσω μέρος αποκαλύπτει τη 3D φωτιστική υπογραφή και το λογότυπο. Το αεροδυναμικό πίσω spoiler αποτελεί αρμονική προέκταση της οροφής.

# ΠΑΘΟΣ ΚΑΙ ΣΤΟ ΕΣΩΤΕΡΙΚΟ



Κυρίαρχο στοιχείο στο χώρο των επιβατών, η αίσθηση της φιλικότητας και των συγκινήσεων, με την έμφαση να επικεντρώνεται στο στυλ και την εργονομία. Ο νέος επιλογέας ταχυτήτων e-shifter<sup>(1)</sup>, πίσω από το μικρής διαμέτρου τιμόνι, τονίζει ακόμα περισσότερο την αίσθηση της ευρυχωρίας και το σπορ χαρακτήρα του αυτοκινήτου. Δύο οθόνες 10" του συστήματος openR προσφέρουν ένα λειτουργικό και εύκολο στη χρήση του, interface. Για ακόμα πιο δυναμική αίσθηση στην οδήγηση, το τιμόνι διαθέτει paddles<sup>(2)</sup> αλλαγής ταχυτήτων.



Η επένδυση του ταμπλό από σκούρο ύφασμα<sup>(3)</sup> ή Alcantara<sup>(4)</sup> εκτείνεται μέχρι τα πάνελ των θυρών. Σε κάθε άκρο, ξεχωρίζει ένα μοναδικό διακοσμητικό στοιχείο που προσδίδει στο εσωτερικό ένα εντυπωσιακό εφέ τιτανίου. Τα ενσωματωμένα LED ένθετα στα πάνελ των θυρών και στο ταμπλό, παρέχουν μια εξατομικεύσιμη ατμόσφαιρα εσωτερικού φωτισμού.

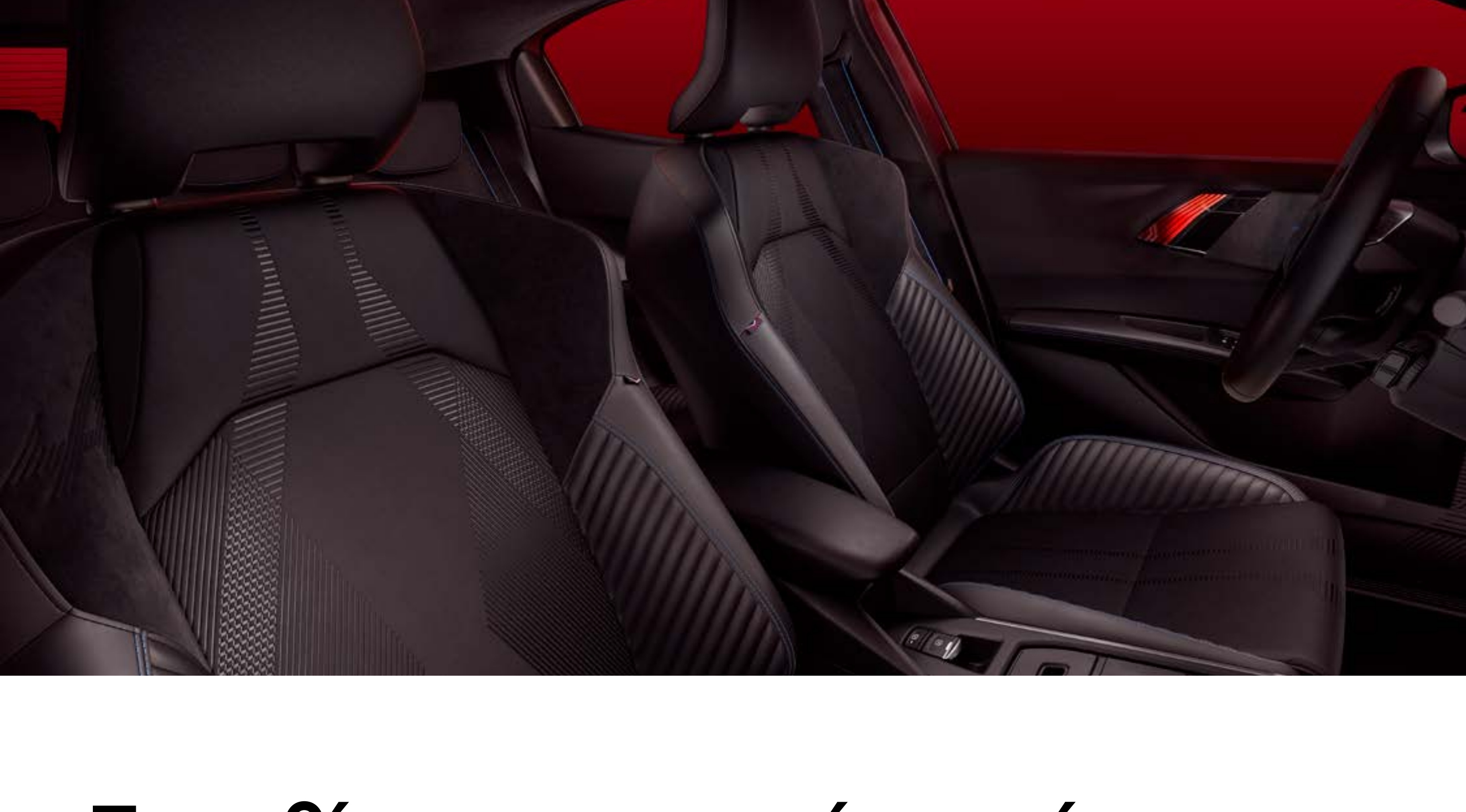

Τα καθίσματα προσφέρουν άριστη πλευρική στήριξη ενώ διαθέτουν και πλευρικά μέρη υποστήριξης του σώματος με γέμισμα από αφρώδες υλικό. Οι ταπετσαρίες<sup>(5)</sup> διαθέτουν τρισδιάστατο μοτίβο, συμβάλλοντας έτσι στη δημιουργία της φιλικής ατμόσφαιρας στο εσωτερικό.

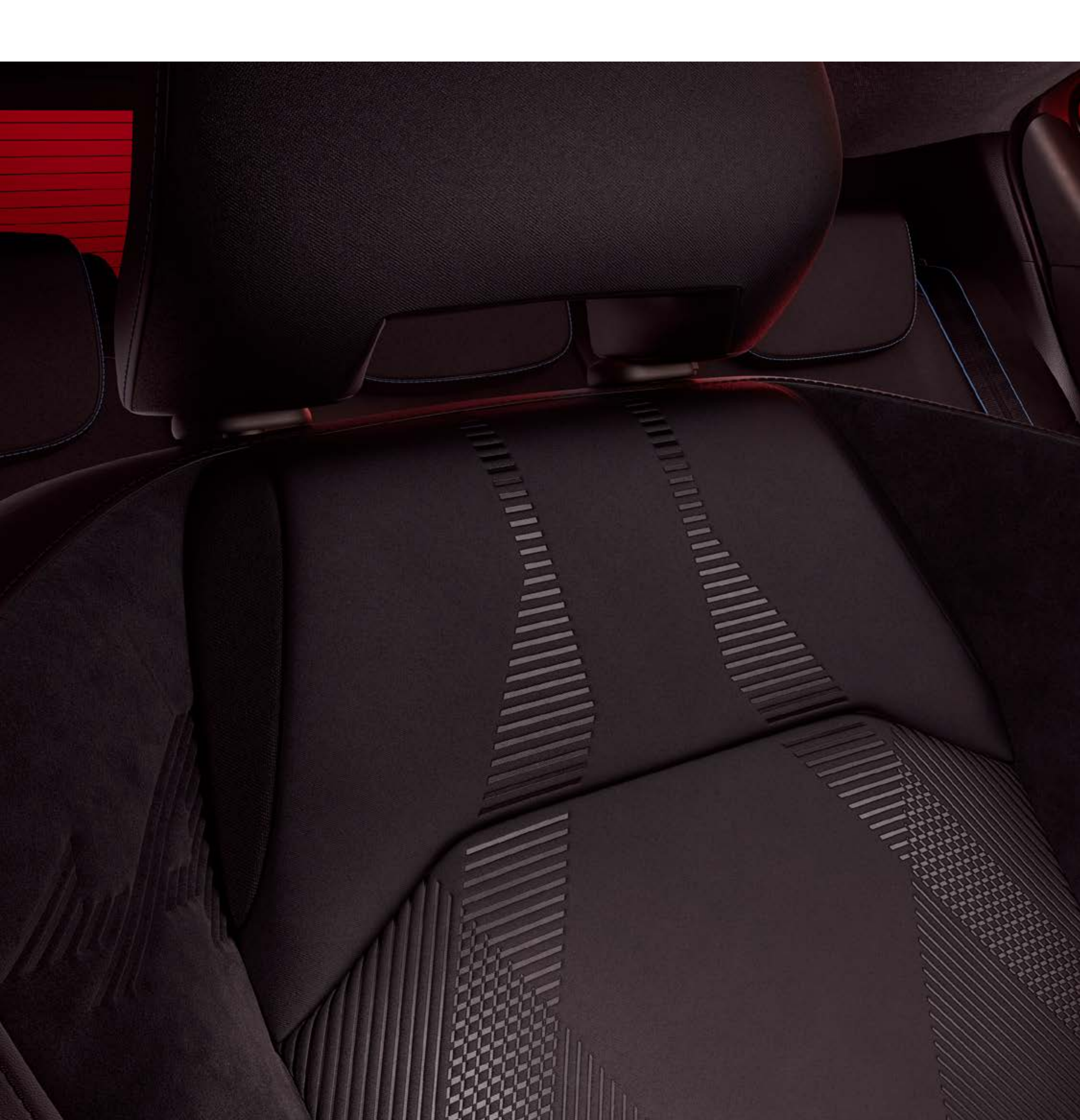

Στην έκδοση esprit Alpine ξεχωρίζει η спор αισθητική, με βασικό στοιχείο τις επενδύσεις των καθισμάτων που έχουν κεντημένο το θρυλικό "A", το έμβλημα της Alpine, ενώ στο τιμόνι ξεχωρίζουν οι τρίχρωμες ραφές στο πάνω μέρος του.

(1) ανάλογα με την έκδοση. (2) ανάλογα με την έκδοση, με κινητήρες βενζίνης και LPG με αυτόματο κιβώτιο ταχυτήτων. (3) στην έκδοση techno. (4) στην έκδοση esprit Alpine. (5) ύφασμα κατασκευασμένο από 100% ανακυκλωμένα υλικά στις εκδόσεις techno και esprit Alpine.

# ΣΥΣΤΗΜΑ ΠΟΛΥΜΕΣΩΝ OPENR LINK



Περιήγηση και αναζήτηση στο διαδίκτυο, μουσική και podcasts, ψυχαγωγία και ειδήσεις-βιώστε την απόλαυση ενός δικτυωμένου κόσμου. Διαισθητικό στη χρήση και με δυνατότητα αναβαθμίσεων, το σύστημα πολυμέσων openR link με Google built-in<sup>(1)(2)</sup> σας εξασφαλίζει άνετα και ευχάριστα ταξίδια.



**Κλειστός δρόμος, παράκαμψη, εκτέλεση έργων... Εσείς επιλέγετε πάντα την ιδανικότερη διαδρομή χάρη στην καθοδήγηση από το Google Maps<sup>(2)</sup>.**

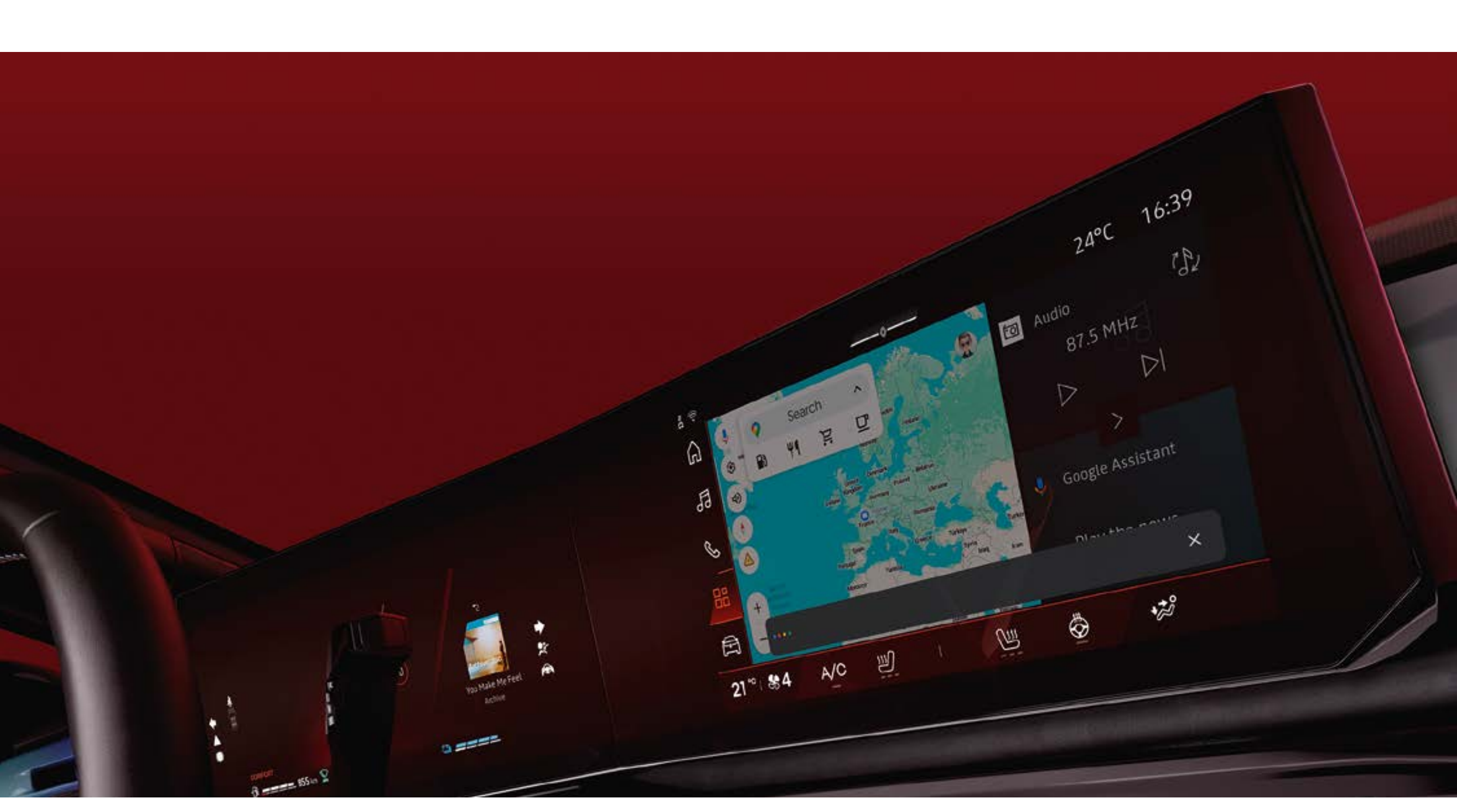

**Φωνητικός έλεγχος: πείτε απλά "Hey Google..." και προγραμματίστε τα ταξίδια σας, ρυθμίστε τη θερμοκρασία, αλλάξτε το πρόγραμμα οδήγησης. Ο φωνητικός βοηθός<sup>(2)</sup> θα είναι πάντα στη διάθεσή σας.**



**Πάνω από 100 apps<sup>(3)(4)</sup> όπως τα Prime Video, Waze, Nextory, Radioplayer for Renault, SongPop for Renault, Amazon Music και αποκλειστικό περιεχόμενο είναι διαθέσιμα μέσω Google Play<sup>(3)</sup>.**

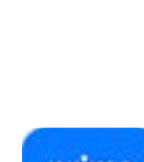

Το **Prime Video** είναι μια εφαρμογή streaming που φέρνει ιστορίες από όλο τον κόσμο στην οθόνη σας. Από αποκλειστικά περιεχόμενα της Amazon Originals μέχρι παγκόσμιες επιτυχίες, το Prime Video, σας δίνει τη δυνατότητα να παρακολουθείτε ό,τι και όποτε σας αρέσει.

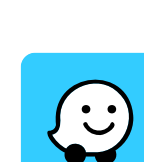

Το **Waze** είναι μια εφαρμογή πλοήγησης που βασίζεται στην κοινότητα και μοιράζεται πληροφορίες σε πραγματικό χρόνο. Το Waze σας προσφέρει μεγαλύτερη ηρεμία.



Ανακαλύψτε το **Nextory**, το απόλυτο app για τους λάτρεις της ανάγνωσης. Αποκτήστε audio books, ηλεκτρονικά βιβλία, εφημερίδες και περιοδικά κ.λπ. Είτε είστε λάτρης των ρομαντικών μυθιστορημάτων είτε των συναρπαστικών θρίλερ, ή απλώς ψάχνετε για ενδιαφέροντα άρθρα στα ΜΜΕ, το Nextory έχει περιεχόμενο για εσάς.



Ταξιδέψτε ακούγοντας playlists και πολλά άλλα, με το **Amazon Music**, που περιλαμβάνεται στη συνδρομή σας στο Amazon Prime.



Το **Sybel** είναι μια μοναδική πλατφόρμα για να βρείτε τα αγαπημένα σας podcast και να ανακαλύψετε αποκλειστικές πρωτότυπες δημιουργίες, ηχητικά βιβλία, νέα ντοκιμαντέρ κ.λπ.



Το **Radioplayer for Renault** είναι μια έξυπνη εφαρμογή για ραδιόφωνο σχεδιασμένη για το δρόμο. Περιλαμβάνει Live εκπομπές, podcast και μουσική, όλα σε ένα μέρος. Μείνετε συνδεδεμένοι και διασκεδάστε έχοντας πάντα τον έλεγχο καθώς οδηγείτε.



Οδηγήστε στον ρυθμό με το νέο μας μουσικό παιχνίδι - **SongPop for Renault**. Παίξτε μαζί και ανακαλύψτε ξανά δημοφιλή τραγούδια με την οικογένεια και τους φίλους σας!

(1) ανάλογα με την έκδοση. (2) Οι δικτυωμένες υπηρεσίες my Renault περιλαμβάνονται για 8 χρόνια. Οι δικτυωμένες υπηρεσίες Google Maps και Google Assistant περιλαμβάνονται για 3 χρόνια. Τα Google, Google Play, YouTube, Waze και άλλα σήματα είναι εμπορικά σήματα κατοχυρωμένα της Google LLC. (3) η λήψη εφαρμογών στο Google Play απαιτεί σύνδεση με έναν Λογαριασμό Google. Για τη χρήση εφαρμογών που έχουν ληφθεί από το Google Play, θα χρειαστείτε ένα ειδικό πρόγραμμα δεδομένων και να μοιραστείτε τη σύνδεση του smartphone σας με το αυτοκίνητό σας. (4) ανάλογα με τη χώρα.

# ΑΠΟΛΑΥΣΤΕ ΤΗΝ ΤΕΧΝΟΛΟΓΙΑ



**Οι τεχνολογίες αιχμής ενισχύουν την εμπειρία των αισθήσεων στο αυτοκίνητο. Αφεθείτε σε ένα εκλεπτυσμένο ακουστικό περιβάλλον με το κορυφαίο ηχοσύστημα της Harman Kardon® και προσαρμόστε τον τρόπο οδήγησης μέσω του συστήματος Multi-sense.**

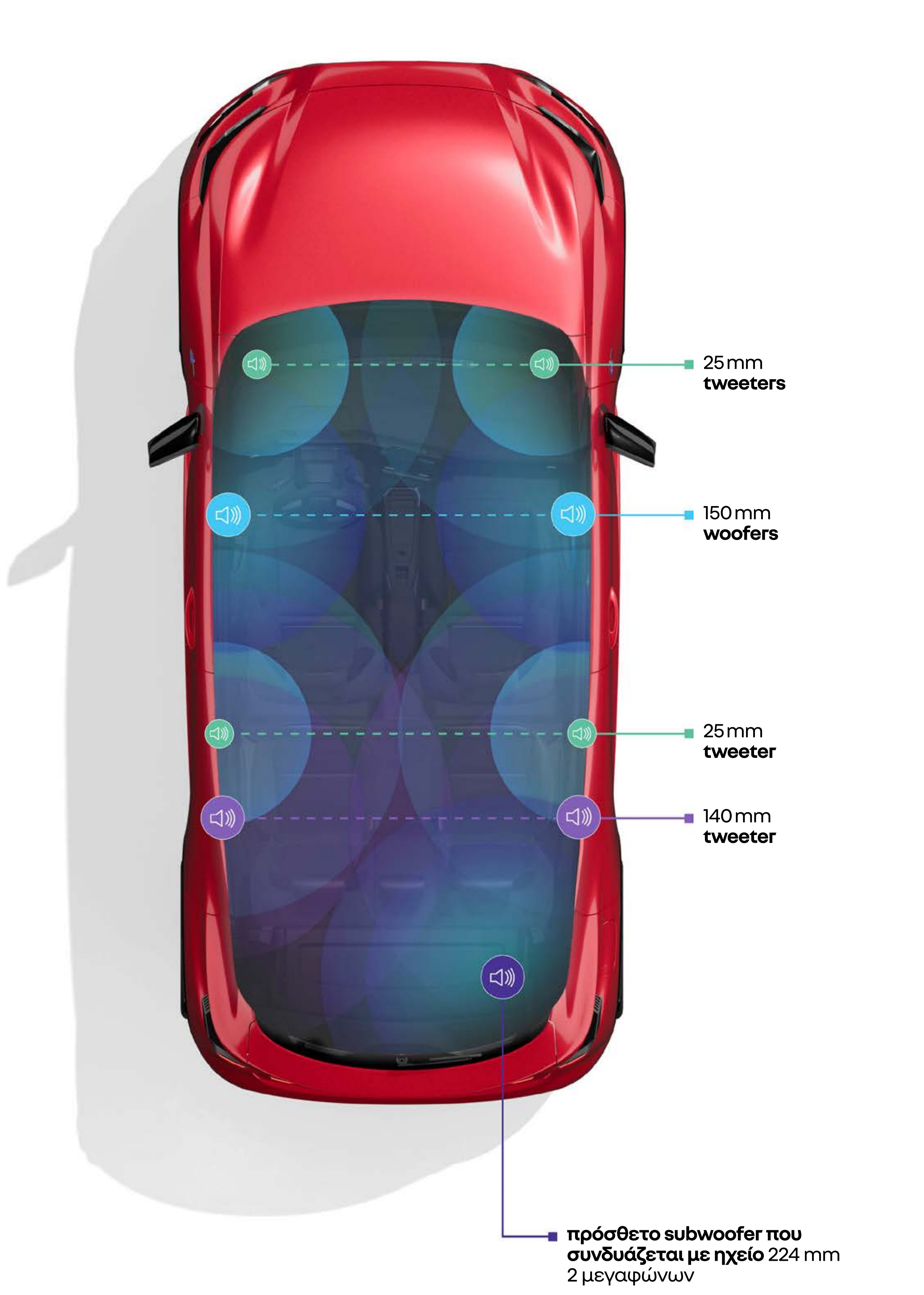

**Ζήστε έντονες συγκινήσεις μέσα σε ένα μοναδικό ηχητικό περιβάλλον. Η βέλτιστη κατανομή της τοποθέτησης έως και 9 ηχείων<sup>(1)</sup> του κορυφαίου συστήματος των 410W της Harman Kardon®, εγγυάται σε κάθε επιβάτη ένα απaráμιλλο επίπεδο ποιότητας ακρόασης.**



**Ένα μουσικό μοτίβο που συνέθεσε ο Jean-Michel Jarre και μία κινούμενη εικόνα στο ταμπλό, καλωσορίζει στο αυτοκίνητο τον οδηγό και τους επιβάτες. Και για να εμπλουτίσετε την ακουστική σας εμπειρία κατά τη διάρκεια των ταξιδιών σας, απολαύστε 5 αποκλειστικά ηχητικά μοτίβα για την καμπίνα. Εξωτερικά, ένας ειδικός ήχος προειδοποιεί τους πεζούς όταν το όχημα κινείται με ταχύτητα μικρότερη από 30χλμ./ώρα<sup>(1)</sup>.**

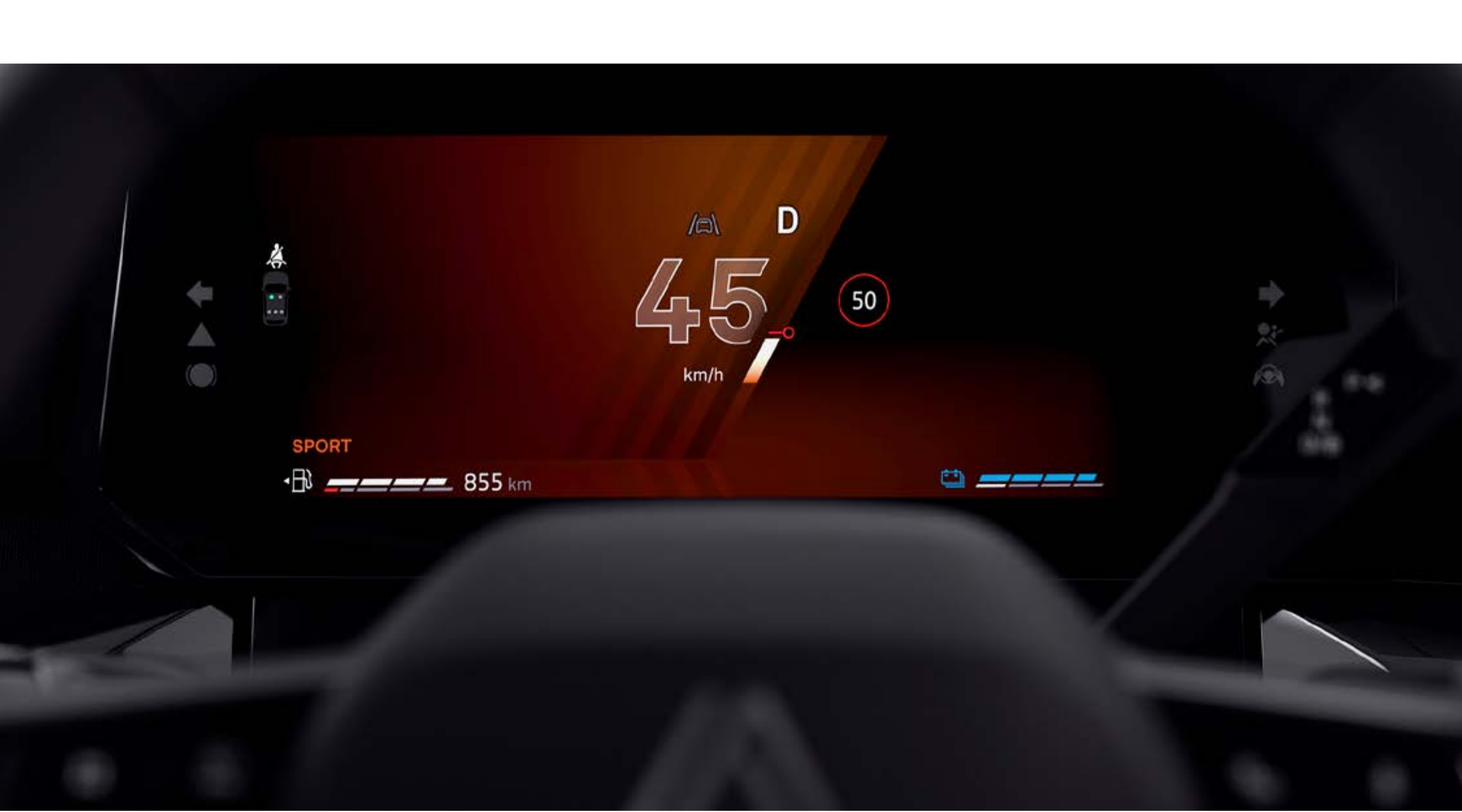

**Επιλέξτε το πρόγραμμα οδήγησης που σας ταιριάζει χάρη στις 4 λειτουργίες του συστήματος multi-sense. Η λειτουργία "Smart mode" επιτρέπει την αυτόματη επιλογή του καταλληλότερου προγράμματος ανάλογα με την οδηγική σας συμπεριφορά. Κάθε ένα από αυτά επηρεάζει την απόκριση του κινητήρα και του τιμονιού και προσφέρει ξεχωριστή ατμόσφαιρα φωτισμού στο εσωτερικό μέσω LED ενσωματωμένων στα πάνελ των μπροστινών θυρών και στο ταμπλό. 8 χρώματα, 48 παραλλαγές, για ταξίδια ανάλογα με τη διάθεση της στιγμής.**



**Ο επαγωγικός φορτιστής που βρίσκεται στην κεντρική κονσόλα, φορτίζει ασύρματα το smartphone σας μόλις το ακουμπήσετε στην ειδική θέση φόρτισης.**

(1) ανάλογα με την έκδοση.

# ΤΡΕΙΣ ΚΙΝΗΤΗΡΕΣ



**FULL HYBRID E-TECH  
160 HP**

**BI-FUEL ECO-G  
TURBO 120 HP**

**BENZINΗΣ TCE  
TURBO 115 HP**

**Με άμεση επιτάχυνση και αναβαθμισμένο επίπεδο οδηγικής ευχαρίστησης, οι κινητήρες του Renault Clio είναι πιο ισχυροί από ποτέ, διατηρώντας παράλληλα τα γνωστά τους πλεονεκτήματα, ώστε να ταιριάζουν σε κάθε οδηγικό προφίλ.**



## κινητήρας **FULL HYBRID E-TECH**

160hp  
**full hybrid**  
self-charging

έως  
**1.000 km**  
αυτονομίας<sup>(1)</sup>

έως  
**80%**  
του χρόνου οδήγησης στην  
πόλη, με ηλεκτροκίνηση<sup>(2)</sup>

έως  
**105 km/h**  
με ηλεκτροκίνηση<sup>(3)</sup>

από  
**3,9 L/100 km**  
κατανάλωση<sup>(4)</sup>

από  
**89 g/km**  
εκπομπές CO<sub>2</sub><sup>(4)</sup>

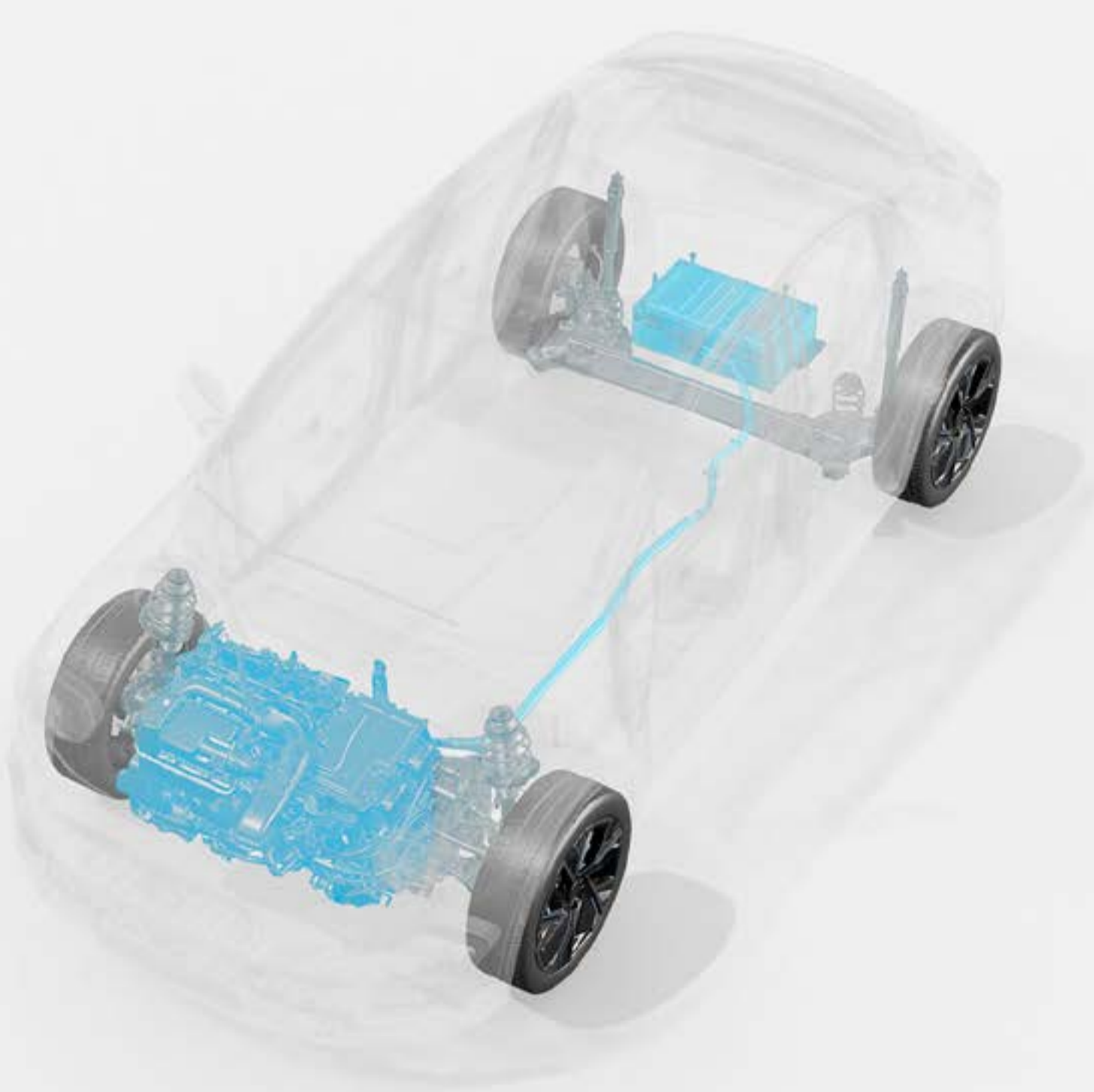

**Οδηγώντας σε αστικό περιβάλλον επιτυγχάνετε έως και 40% οικονομία σε καύσιμο<sup>(5)</sup>. Η επιλογή "B - Brake" σας δίνει τη δυνατότητα ρύθμισης του βαθμού αναγεννητικής πέδησης, ενώ η μπαταρία έχει τη δυνατότητα επαναφόρτισης κατά τις φάσεις της επιβράδυνσης και του φρεναρίσματος, χωρίς να χρειάζεται σύνδεση με εξωτερική παροχή ρεύματος για φόρτιση.**

(1) αυτονομία έως 1.000 χλμ. με γεμάτο ρεζερβουάρ βενζίνης σύμφωνα με δεδομένα του πρωτοκόλλου WLTP.(2) με βάση εσωτερικές δοκιμές που χρησιμοποιούν την αστική φάση (χαμηλή) του WLTC (Worldwide Harmonized Light Vehicles Test Cycle). Το ποσοστό του χρόνου οδήγησης μπορεί να διαφέρει ανάλογα με τις πραγματικές συνθήκες οδήγησης (τύπος δρόμου, στυλ οδήγησης και καιρικές συνθήκες).(3) ανάλογα με την κατάσταση φόρτισης της μπαταρίας και το στυλ οδήγησης/Εσωτερική πηγή Renault 2023. (4) κατανάλωση καυσίμου 3,9 έως 4,2 λίτρα/100 χλμ. και εκπομπές CO<sub>2</sub> 89 έως 93 g/km, πιστοποιημένες τιμές ανάλογα με την έκδοση/σύμφωνα με δεδομένα WLTP/πηγή UTAC/Μάρτιος 2025. (5) για έναν full hybrid κινητήρα E-Tech σε σύγκριση με έναν κινητήρα Mild Hybrid αυτο, σύμφωνα με το πρωτόκολλο πόλης WLTP/πηγή UTAC & IDIADA/Σεπτέμβριος 2022.



## Eco-G turbo 120 hp

Με το κινητήριο σύνολο Eco-G turbo 120 hp διπλού καυσίμου βενζίνης & LPG και αυτόματο κιβώτιο, επιτυγχάνετε αυτονομία οδήγησης που ξεπερνά τα 1.450χλμ. Έτσι επιτυγχάνεται εξοικονόμηση έως και 50%<sup>(1)</sup> σε καύσιμα και μείωση έως και 10% των εκπομπών CO<sub>2</sub><sup>(2)</sup>.

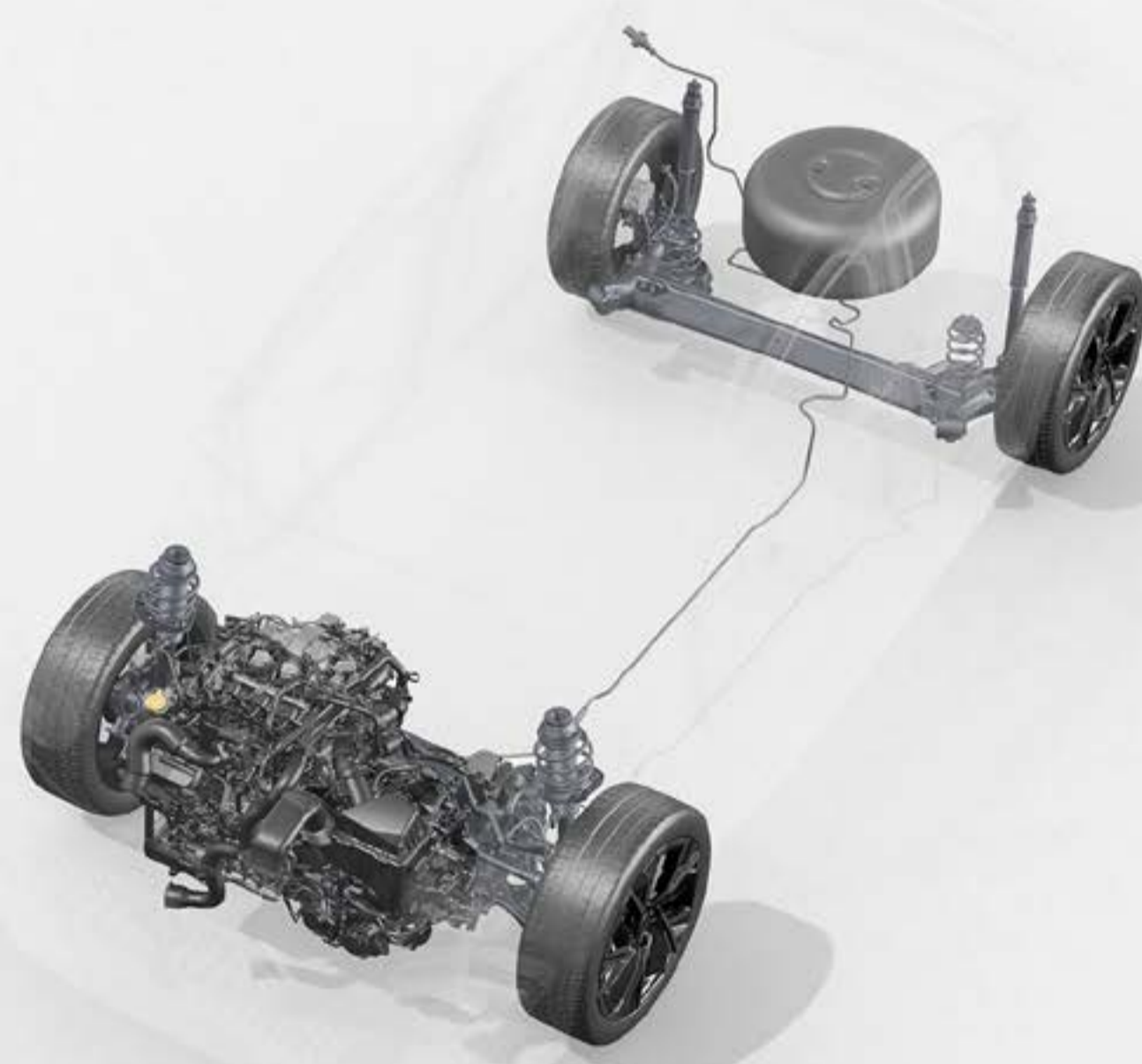

Το Renault Clio στην έκδοση Eco-G διαθέτει 2 ρεζερβουάρ. Κατά την εκκίνηση, ο κινητήρας χρησιμοποιεί ως καύσιμο μόνο τη βενζίνη. Μόλις ο κινητήρας φτάσει στην προκαθορισμένη θερμοκρασία, μπορείτε να αλλάξετε από βενζίνη σε υγραέριο.

(1) σε σύγκριση με το κόστος ενός γεμάτου ρεζερβουάρ. (2) σε σύγκριση με ένα αντίστοιχο βενζινοκίνητο όχημα, με βάση τις εκπομπές CO<sub>2</sub> κατά την οδήγηση με πιστοποίηση βάσει πρωτοκόλλου WLTP.

# ΜΕΓΙΣΤΗ ΑΝΕΣΗ



**Ευέλικτο αυτοκίνητο πόλης με  
απαράμιλλο επίπεδο άνεσης, το  
Renault Clio full hybrid E-Tech,  
μπορεί να φιλοξενήσει με άνεση έως  
και 5 επιβάτες. Οι πίσω επιβάτες,  
απολαμβάνουν 14εκ. χώρο για τα  
πόδια.**

## 04. ΕΜΠΕΙΡΙΑ ΣΤΟ ΕΣΩΤΕΡΙΚΟ



**Compact εξωτερικές διαστάσεις και ευρύχωρο εσωτερικό, με 391 λίτρα χώρο αποσκευών<sup>(1)(2)</sup> και 24 λίτρα αποθηκευτικούς χώρους στην καμπίνα<sup>(1)</sup>.**

(1) ανάλογα με την έκδοση. (2) αντίστοιχος όγκος μετρούμενος σύμφωνα με το πρότυπο VDA (ISO 3832) 327 dm<sup>3</sup>. Το πρότυπο VDA περιλαμβάνει τη μέτρηση του συνολικού όγκου του πορτμπαγκάζ χρησιμοποιώντας αντικείμενα τυποποιημένου σχήματος και διαστάσεων (200 mm x 100 mm x 50 mm = 1 dm<sup>3</sup>).

# ΕΝΤΟΠΙΣΜΟΣ, ΕΝΗΜΕΡΩΣΗ, ΚΑΘΟΔΗΓΗΣΗ



Το "safety score" αξιολογεί την ικανότητά σας να οδηγείτε με ασφάλεια, αναλύοντας δεδομένα για την ταχύτητα, την πορεία και την τήρηση των αποστάσεων ασφαλείας, καθώς οδηγείτε. Η νέα λειτουργία ανίχνευσης εγρήγορσης του οδηγού, συμπληρώνει το πακέτο πληροφοριών που λαμβάνονται υπόψη. Με την ολοκλήρωση κάθε ταξιδιού, το σύστημα εμφανίζει τη βαθμολογία σας από 0 έως 100 για να σας βοηθήσει να βελτιώσετε την οδήγησή σας. Και μέσω του "safety monitor" που ενσωματώνεται στην οθόνη του ταμπλό με τη μορφή ενός widget, λαμβάνετε χρήσιμες και πρακτικές συμβουλές.

Το "safety coach" σας βοηθά να βελτιώσετε την οδήγησή σας χρησιμοποιώντας το "safety score" και σας ενημερώνει σε πραγματικό χρόνο για ενδεχόμενους κινδύνους στη διαδρομή σας, με βάση δεδομένα που συλλέγει από το περιβάλλον.

# 29 προηγμένα συστήματα υποβοήθησης οδήγησης (Advanced Driver Assistance Systems-ADAS)



## active drive assist-ενεργή υποβοήθηση οδηγού

Το σύστημα υποβοηθούμενης οδήγησης ρυθμίζει απόστασες την ταχύτητα, διατηρεί αποστάσεις ασφαλείας και διασφαλίζει ότι το Clío βρίσκεται στο κέντρο της λωρίδας του. Σε συνθήκες μποτιλιαρίσματος, η λειτουργία Stop & Go ρυθμίζει αυτόματα το σταμάτημα και την επανεκκίνηση, για ομαλή και απροβλημάτιστη οδήγηση.



## 3D κάμερα περιμετρικής θέασης 360°

Το σύστημα χρησιμοποιεί τέσσερις κάμερες που αναμεταδίδουν σε πραγματικό χρόνο στην κεντρική οθόνη του Clío, εικόνα από το περιβάλλον γύρω από το αυτοκίνητο. Με αυτό τον τρόπο ο οδηγός έχει μία πλήρη εικόνα περιμετρικά του αυτοκινήτου (360°) που του δίνει τη δυνατότητα να βλέπει τα εμπόδια που δεν είναι ορατά από την καμπίνα των επιβατών, διευκολύνοντας τους ελιγμούς και τη στάθμευση.

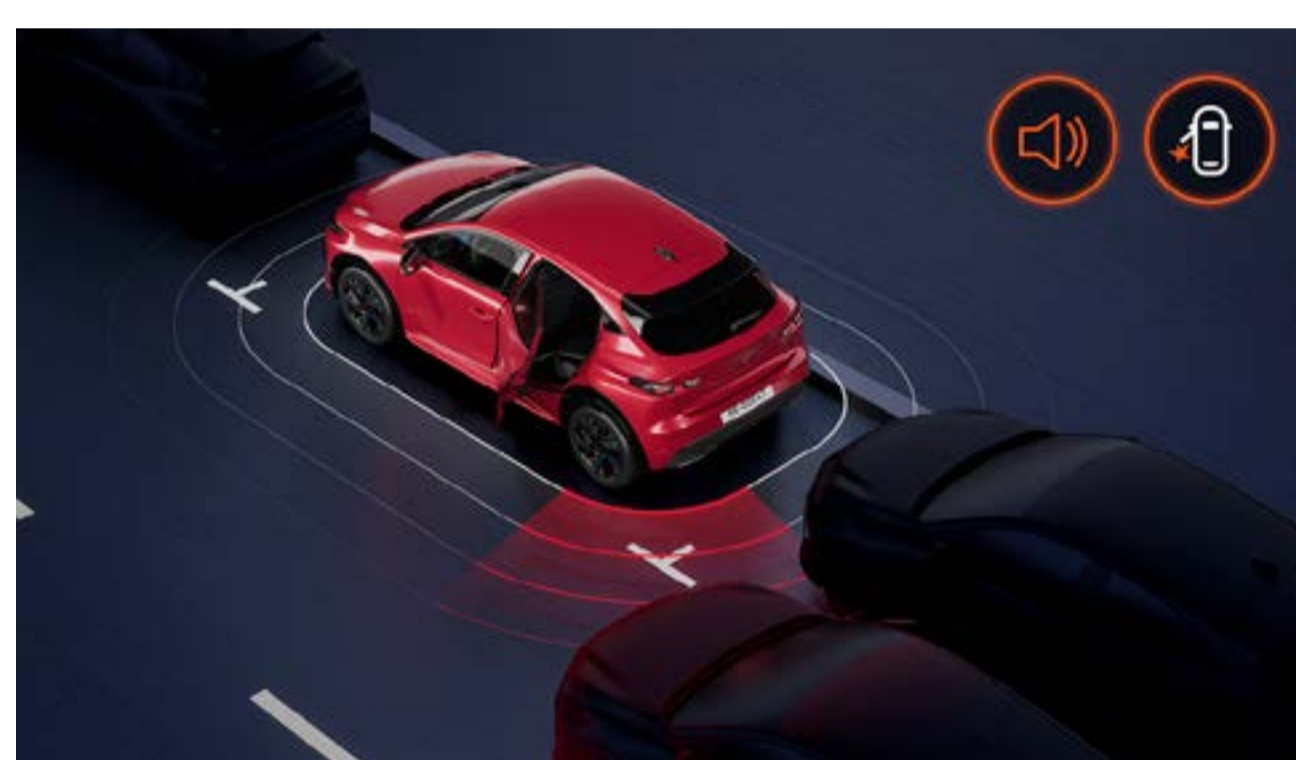

## occupant safe exit alert-ειδοποίηση ασφαλούς αποβίβασης επιβατών

Για το άνοιγμα της πόρτας του οδηγού ή επιβάτη με ασφάλεια όταν το όχημα είναι σταματημένο, ενεργοποιείται οπτική και ηχητική ειδοποίηση εάν ένα όχημα εμφανιστεί ξαφνικά στο δρόμο.



## reverse automatic emergency braking system-σύστημα αυτόματης πέδησης έκτακτης ανάγκης κατά την οπισθοπορεία

Ανιχνεύει την παρουσία εμποδίων πίσω από το αυτοκίνητο και το ακινητοποιεί αυτόματα σε περίπτωση κινδύνου.

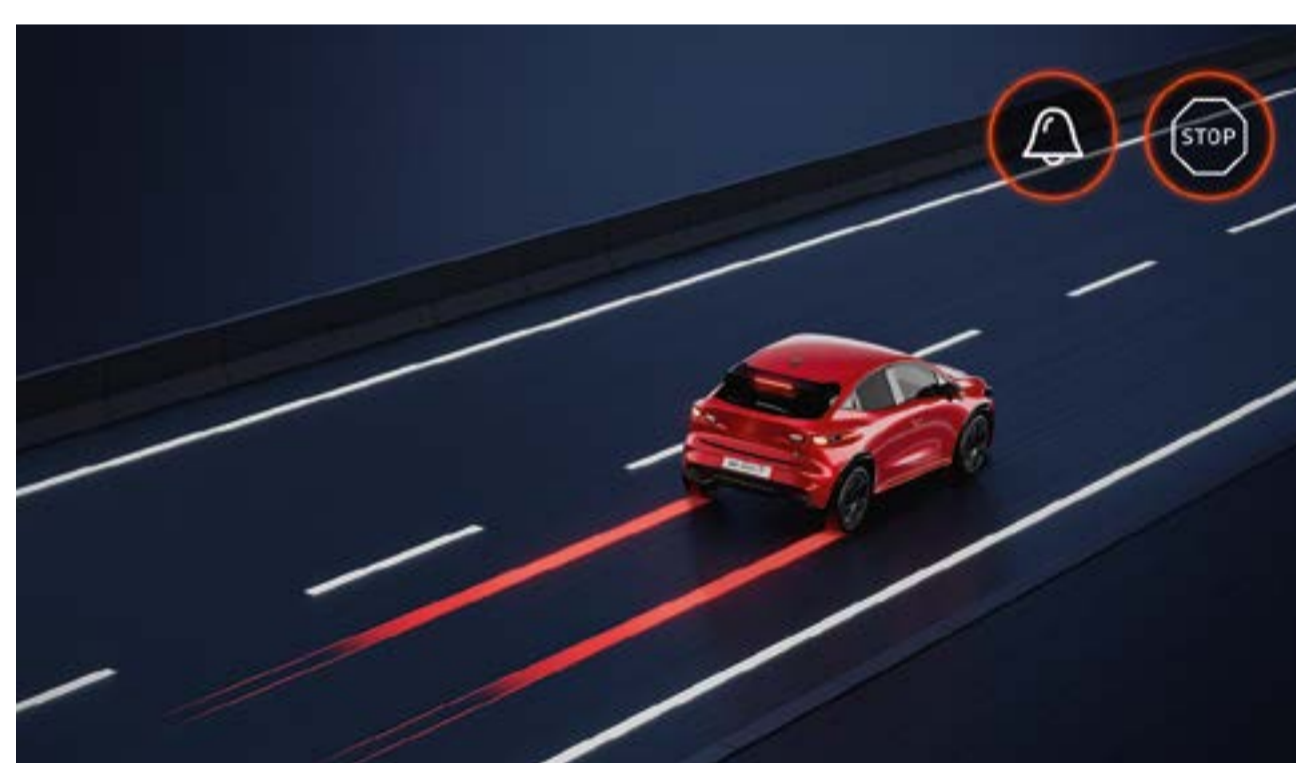

## emergency stop assist-υποβοήθηση ακινητοποίησης έκτακτης ανάγκης

Το σύστημα λειτουργεί σε συνδυασμό με το active drive assist (ενεργή υποβοήθηση οδηγού), επιβραδύνοντας το αυτοκίνητο μέχρι την πλήρη ακινητοποίησή του στη λωρίδα κυκλοφορίας (εάν αυτό είναι δυνατόν), σε περίπτωση αδράνειας του οδηγού (αν δεν ανιχνεύονται τα χέρια του οδηγού στο τιμόνι).



## advanced driver monitoring system-προηγμένο σύστημα παρακολούθησης οδηγού

Το Renault Clío παρακολουθεί τα σημάδια κόπωσης ή απόσπασης της προσοχής του οδηγού χρησιμοποιώντας μια εσωτερική κάμερα. Εάν η προσοχή του οδηγού μειωθεί, ενεργοποιεί μια ειδοποίηση που προτείνει ένα διάλειμμα για τη διασφάλιση της οδήγησης με μεγαλύτερη ασφάλεια.

### συστήματα υποβοήθησης στάθμευσης

- αισθητήρες παρκαρίσματος πίσω
- αισθητήρες παρκαρίσματος εμπρός
- αισθητήρες παρκαρίσματος πλάι
- προειδοποίηση εξόδου από θέση στάθμευσης κατά την οπισθοπορεία
- digital κάμερα οπισθοπορείας 3D
- κάμερα περιμετρικής θέασης 360°
- hands-free σύστημα παρκαρίσματος

### συστήματα υποβοήθησης οδήγησης

- active driver assist - ενεργή υποβοήθηση οδηγού
- safe following distance warning - προειδοποίηση διατήρησης απόστασης ασφαλείας
- hill start assist - υποβοήθηση εκκίνησης σε οδόστρωμα με κλίση
- predictive eco-driver assistant - προγνωστικός βοηθός οικονομικής οδήγησης<sup>(1)</sup>
- αυτόματη ενεργοποίηση φώτων
- predictive hybrid driving - προγνωστική υβριδική οδήγηση
- περιοριστής ταχύτητας
- adaptive cruise control
- intelligent adaptive cruise control

### συστήματα υποβοήθησης ασφάλειας

- occupant safe exit alert - ειδοποίηση ασφαλούς αποβίβασης επιβατών
- lane departure warning - προειδοποίηση αλλαγής λωρίδας κυκλοφορίας
- blind spot warning - σύστημα ελέγχου τυφλού σημείου
- emergency stop system - σύστημα ακινητοποίησης έκτακτης ανάγκης
- lane keeping assist - υποβοήθηση διατήρησης λωρίδας κυκλοφορίας
- forward detection with emergency lane keep assist - εμπρόσθια ανίχνευση με υποβοήθηση διατήρησης λωρίδας κυκλοφορίας σε έκτακτη ανάγκη
- rear detection with emergency lane keep assist - ανίχνευση πίσω με υποβοήθηση διατήρησης λωρίδας κυκλοφορίας σε έκτακτη ανάγκη
- reverse automatic emergency braking system - σύστημα αυτόματης πέδησης έκτακτης ανάγκης κατά την οπισθοπορεία
- automatic emergency braking - αυτόματη πέδηση έκτακτης ανάγκης
- automatic emergency braking at junctions - αυτόματη πέδηση έκτακτης ανάγκης σε διασταυρώσεις
- traffic sign recognition - αναγνώριση πινακίδων οδικής κυκλοφορίας
- traffic sign recognition with speed alert - αναγνώριση πινακίδων οδικής κυκλοφορίας με προειδοποίηση υπέρβασης ορίου ταχύτητας
- driver attention alert system - σύστημα προειδοποίησης απόσπασης της προσοχής του οδηγού

(1) το σύστημα προγνωστικού βοηθού οικονομικής οδήγησης θα είναι διαθέσιμο το 2026.

# χρώματα αμαξώματος



κόκκινο absolute (μ)



πράσινο absolute<sup>(1)</sup> (μ)



γκρι schiste (μ)



λευκό glacier (α)



γκρι rafale (μ)



μπλε iron (μ)



μαύρο etoile (μ)

α: απλό  
μ: μεταλλικό

(1) ανάλογα με την έκδοση.  
οι φωτογραφίες είναι ενδεικτικές  
και δεν είναι δεσμευτικές.

# evolution



- έγχρωμος ψηφιακός πίνακας οργάνων 7" με δυνατότητα εξατομίκευσης και οθόνη 10,1" openR link: σύστημα πολυμέσων συμβατό με Android Auto™ και Apple CarPlay®
- 4 ηχεία, Bluetooth®
- δύο μικρόφωνα για τηλεφωνικές συνομιλίες υψηλής ποιότητας



υφασμάτινες επενδύσεις εμπρός καθισμάτων σε μαύρο-γκρι χρώμα (μαύρο ύφασμα 100% ανακυκλωμένο και γκρι μερικώς ανακυκλωμένο) με τρκουάζ ραφές



τροχοί 16" "synchro" με δίχρωμο κάλυμμα

Το Android Auto™ είναι σήμα κατατεθέν της Google Inc.  
Το Apple CarPlay® είναι σήμα κατατεθέν της Apple Inc.

## 06. ΕΞΑΤΟΜΙΚΕΥΣΗ

# techno



- έγχρωμος ψηφιακός πίνακας οργάνων 10" με δυνατότητα εξατομίκευσης και οθόνη 10,1" openR link: σύστημα πολυμέσων με Google built-in (Google Maps, Google Assistant, Google Play) συμβατό με Android Auto™ και Apple CarPlay®
- 6 ηχεία, Bluetooth®



υφασμάτινες επενδύσεις εμπρός καθισμάτων σε μαύρο χρώμα (100% ανακυκλωμένο ένθετο ύφασμα με ύφανση ζακάρ) και κόκκινες ραφές



ζάντες αλουμινίου 16" "dynamo" black diamond-cut

Το Android Auto™ είναι σήμα κατατεθέν της Google Inc.  
Το Apple CarPlay® είναι σήμα κατατεθέν της Apple Inc.

# esprit Alpine



Θέση επαγωγικής φόρτισης smartphone στην κεντρική κονσόλα (ελέγξτε τη συμβατότητα του smartphone σας)



εμπρός καθίσματα esprit Alpine με λογότυπο Alpine και ενισχυμένη πλευρική στήριξη. Επενδύσεις εμπρός καθισμάτων σε συνδυασμό 100% ανακυκλωμένου μαύρου υφάσματος/Alcantara® & μπλε ραφές.



ζάντες αλουμινίου 18" cosmic diamond-cut

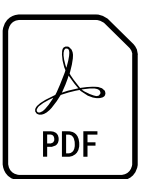

**Κατεβάστε τον οδηγό μοντέλου**

# αξεσουάρ



**προστατευτικά "φρύδια" στα φτερά και πλευρικά προστατευτικά**  
Για ακόμη πιο σπορ εμφάνιση, η πίσω αεροτομή και τα πλευρικά προστατευτικά, δίνουν άλλη διάσταση στις ήδη τολμηρές γραμμές του Renault Clio.



**φωτιζόμενα μαρσιπέ εμπρός θυρών και πατάκια μοκέτας premium**  
Μία μοντέρνα πινελιά, το λευκό φωτιζόμενο λογότυπο του Clio ξεχωρίζει στο κάτω μέρος του αμαξώματος όταν ανοίγουν οι πόρτες, μέρα ή νύχτα. Εμφάνιση και πρακτικότητα στην καμπίνα επιβατών με πατάκια μοκέτας premium, με μαύρο περιμετρικό γαζί και κεντημένο λογότυπο Clio.



**βάσεις για πέδιλα σκι στις μπάρες οροφής και μπαγκαζιέρα κοτσαδόρου Renault aero cargo box™**

Τέλος στους συμβιβασμούς στα χόμπι σας. Τώρα μπορείτε να μεταφέρετε έως και 6 ζευγάρια σκι στις μπάρες οροφής, ή να αυξήσετε έως και 310 λίτρα τη μεταφορική ικανότητα του Clio χάρη στην μπαγκαζιέρα κοτσαδόρου Renault aero cargo box™.



**διπλής όψης μοκέτα προστασίας πατώματος χώρου αποσκευών**

Από καουτσούκ ή ύφασμα, το προστατευτικό του πατώματος του χώρου αποσκευών ταιριάζει σε κάθε χρήση και προστατεύει αποτελεσματικά από μικροφθορές την εργοστασιακή μοκέτα.



**σύστημα στερέωσης YouClip, βάση προσκέφαλου και κρεμάστρα**

Το καινοτόμο σύστημα YouClip μεταμορφώνει εύκολα τη βάση του προσκέφαλου του μπροστινού καθίσματος, συνδέοντάς το με τη βάση του YouClip. Αυτό καθιστά δυνατή την τοποθέτηση μιας μεγάλης γκάμας αξεσουάρ YouClip, όπως κρεμάστρα, βάση tablet ή ποτηροθήκη.



**Κατεβάστε το έντυπο των αξεσουάρ**

## 06. ΕΞΑΤΟΜΙΚΕΥΣΗ

# ΚΙΝΗΤΗΡΕΣ

Full hybrid E-Tech 160 hp		TCe turbo 115	TCe turbo 115 EDC
<b>τύπος κινητήρα</b>			
ατμοσφαιρικός αμέσου ψεκασμού	ηλεκτροκινητήρας	turbo αμέσου ψεκασμού	
<b>καύσιμο</b>			
αμόλυβδη (E10) + full hybrid		αμόλυβδη	αμόλυβδη
<b>μέγιστη ισχύς (hp)/σ.α.λ.</b>			
160/5.500		115/από 4.350 έως 5.500	115/από 4.350 έως 5.500
<b>μέγιστη ροπή (Nm)/σ.α.λ.</b>			
172/3.000	205+50	190/από 1.750 έως 4.000 σ.α.λ.	190/από 1.750 έως 4.000 σ.α.λ.
<b>κιβώτιο ταχυτήτων</b>			
αυτόματο multimode		μηχανικό 6 σχέσεων	αυτόματο διπλού συμπλέκτη 6 σχέσεων
<b>συνολικό βάρος (kg)</b>			
1.271		1.155	1.178



**Κατεβάστε τον οδηγό μοντέλου**

# βάρη και διαστάσεις

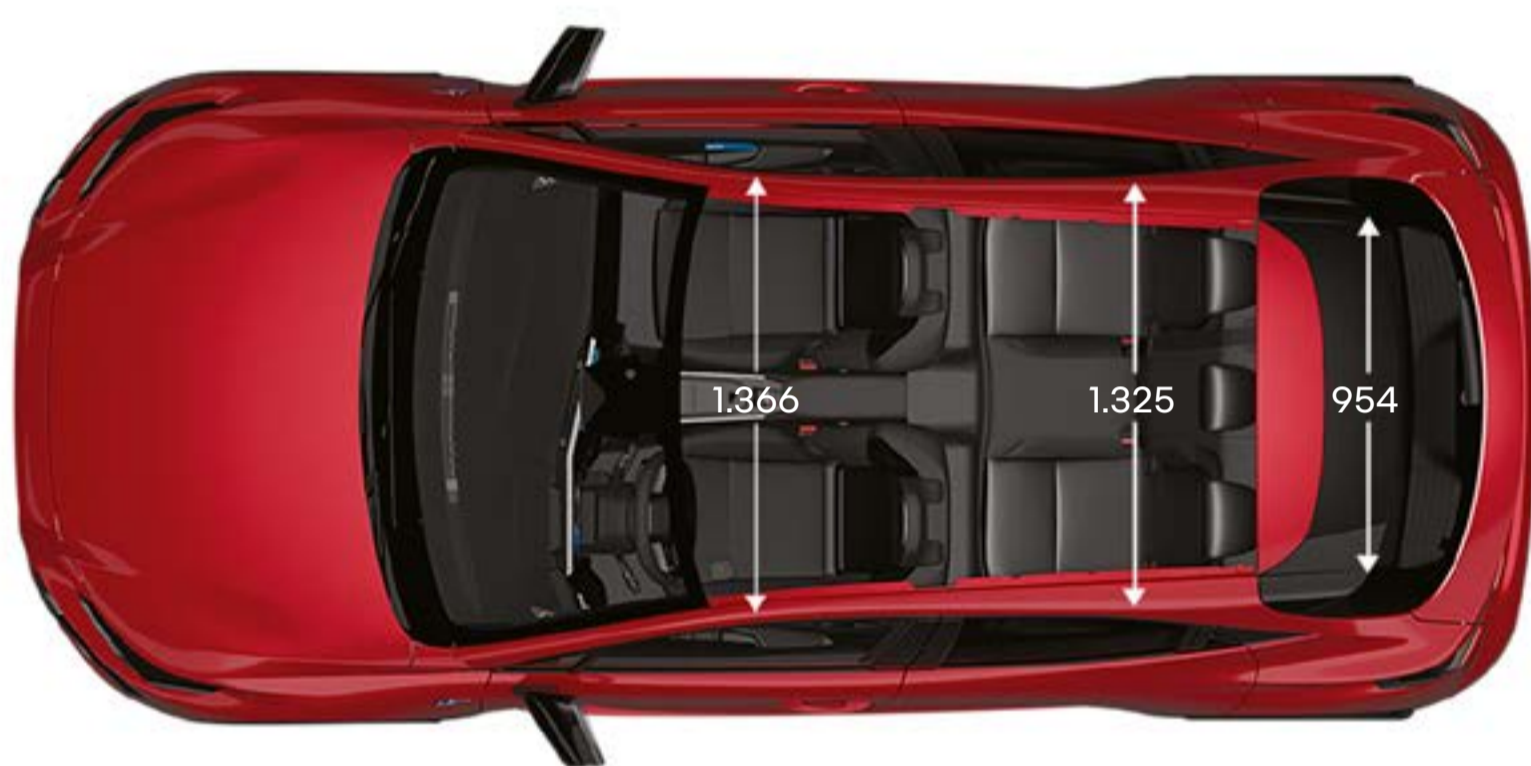
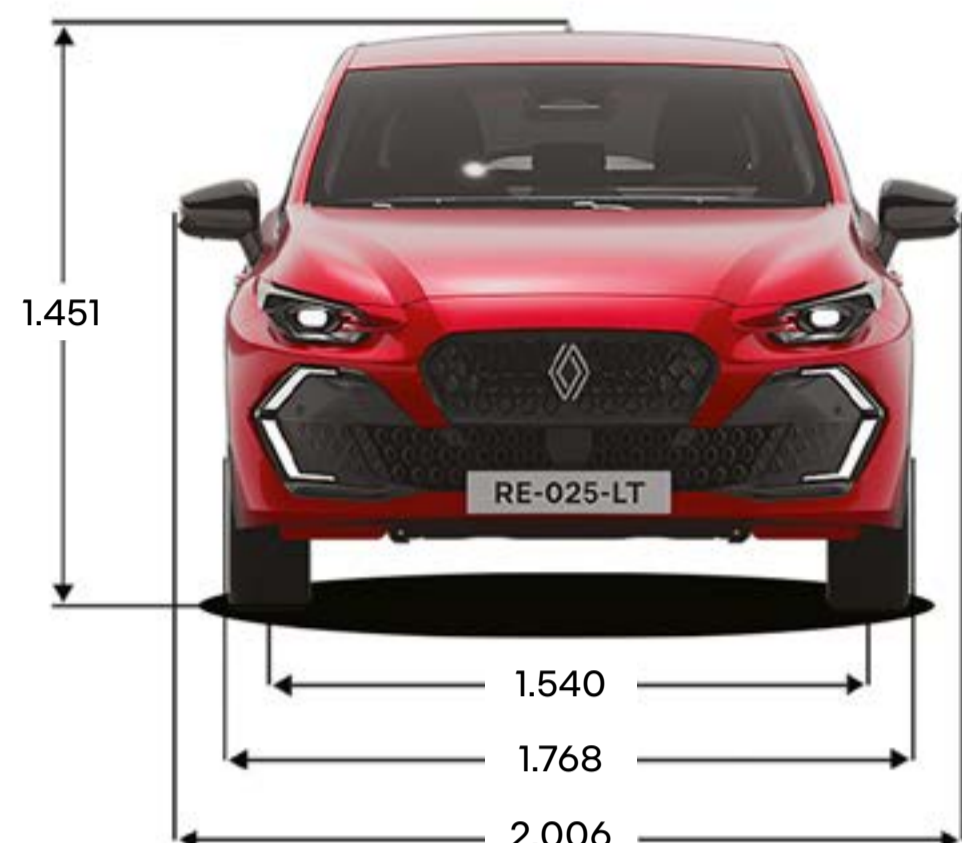
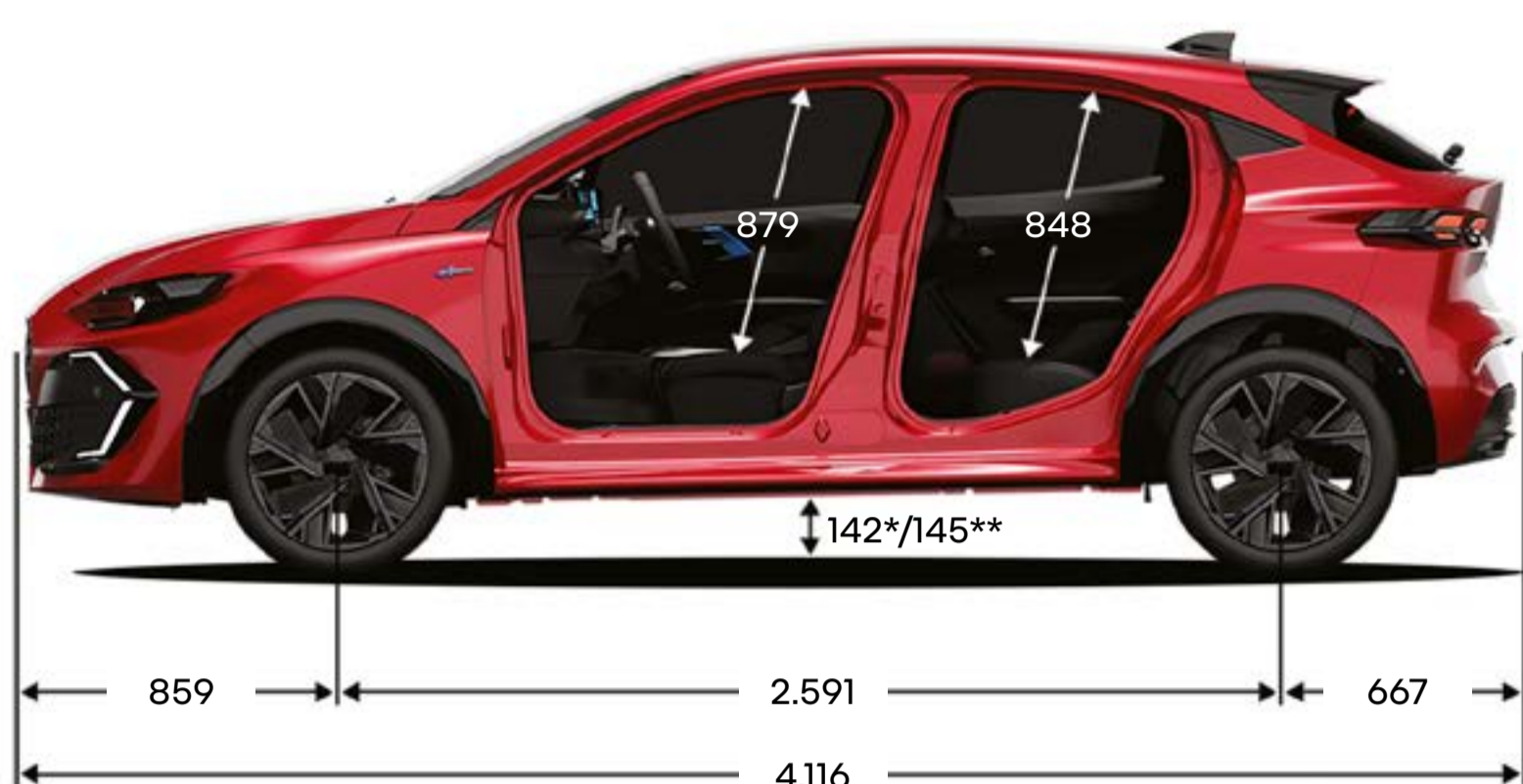

διαστάσεις & χωρητικότητα αποθηκευτικών χώρων	Full Hybrid E-Tech 160	TCe turbo 115
μέγιστος όγκος χώρου αποσκευών, συμπεριλαμβανομένου του κιτ επισκευής ελαστικών (l)	309	391
μέγιστος όγκος χώρου αποσκευών με αναδιπλωμένα τα πίσω καθίσματα, συμπεριλαμβανομένου του κιτ επισκευής ελαστικών (l)	1.094	1.176
μήκος χώρου φόρτωσης με αναδιπλωμένες τις πλάτες των πίσω καθισμάτων και του καθίσματος του συνοδηγού (mm)	1.458	1.470
εσωτερικοί αποθηκευτικοί χώροι (l)	έως 24 <sup>(1)</sup>	

(1) ανάλογα με την έκδοση.  
 διαστάσεις σε mm  
 \*Full hybrid E-Tech/\*\*TCe

αντίστοιχη χωρητικότητα μετρούμενη σύμφωνα με το πρότυπο VDA (ISO 3832) 327dm<sup>3</sup>. Το πρότυπο VDA περιλαμβάνει τη μέτρηση της συνολικής χωρητικότητας του πορτμπαγκάζ χρησιμοποιώντας αντικείμενα τυποποιημένου σχήματος και διαστάσεων (200 mm x 100 mm x 50 mm = 1 dm<sup>3</sup>).

**Η πρωτοβουλία "human first" είναι ένα πρόγραμμα ασφαλείας, εξελιγμένο από τη Renault σε συνεργασία με ερευνητές, εξειδικευμένους τεχνικούς και πυροσβέστες.**

**καθώς η οδική ασφάλεια αφορά όλους τους χρήστες του δρόμου, είτε πρόκειται για πεζούς ή ποδηλάτες, το πρόγραμμα human first της Renault έχει στόχο:**

- 1. την πρόληψη των ατυχημάτων μέσω της εξέλιξης προηγμένων συστημάτων υποβοήθησης οδήγησης, αλλά και συστημάτων ασφαλείας και προστασίας**  
έως 36 προηγμένα συστήματα υποβοήθησης οδήγησης/πάνω από 60 συστήματα εξοπλισμού προστασίας, έως και 7 αερόσακοι, στήριξη παιδικών καθισμάτων (Isofix), πάνω από 2.000 πατέντες που αφορούν την ασφάλεια και έχουν κατατεθεί από το 1970
- 2. τη διαχείριση του ατυχήματος χάρη στο σχεδιασμό καινοτομιών που εξελίσσονται σε συνεργασία με την Πυροσβεστική**  
ΦRescue/Πρόσβαση πυροσβεστών/πάνω από 5.000 πυροσβέστες έχουν εκπαιδευτεί τα τελευταία 10 χρόνια, σε 17 χώρες σε ολόκληρο τον κόσμο/600 περίπου αυτοκίνητα παραχωρούνται κάθε χρόνο για την εκπαίδευση των πυροσβεστών
- 3. μείωση του αριθμού των ατυχημάτων και περιορισμός της σοβαρότητάς τους, μέσω γενναίων επενδύσεων στον τομέα του R&D**  
επιδόσεις ασφαλείας/σύμβουλος ασφαλείας/δικτυωμένες υπηρεσίες/big data/συστήματα τεχνητής νοημοσύνης και κυβερνοασφάλειας

**μάθετε περισσότερα για το πρόγραμμα "human first"**

# NEO RENAULT CLIO



**ΔΙΑΘΕΣΙΜΟ ΣΕ ΕΚΔΟΣΕΙΣ FULL HYBRID, BENZINΗΣ & BI-FUEL**

- 01. επενδύσεις εσωτερικού**
- 02. εξοπλισμός εκδόσεων**
- 03. κινητήρες**
- 04. βασικός και προαιρετικός εξοπλισμός**

# 01. επενδύσεις εσωτερικού



evolution



techno



esprit Alpine

# 02. εξοπλισμός εκδόσεων

## evolution

### ασφάλεια

- αερόσακοι μετωπικοί & πλευρικοί οδηγού/συνοδηγού
- δυνατότητα απενεργοποίησης του αερόσακου συνοδηγού
- αερόσακοι τύπου κουρτίνας εμπρός/πίσω
- εμπρός και πίσω ζώνες ασφαλείας με προεντατήρες και περιοριστή φορτίου
- πίσω κεντρική ζώνη ασφαλείας 3 σημείων με προεντατήρα
- σύστημα Isofix για τοποθέτηση παιδικών καθισμάτων
- ειδοποίηση ασφάλισης των ζωνών ασφαλείας όλων των επιβατών
- σύστημα παρακολούθησης απώλειας πίεσης ελαστικών
- κιτ επισκευής ελαστικών
- ηλεκτρονικός έλεγχος ευστάθειας ESC με ABS
- υποβοήθηση πέδησης έκτακτης ανάγκης
- εμπρός προσκέφαλα με λειτουργία προστασίας του αυχένα + 3 ρυθμιζόμενα σε ύψος πίσω προσκέφαλα

### συστήματα υποβοήθησης οδήγησης

- υποβοήθηση εκκίνησης σε οδόστρωμα με κλίση
- αυτόματη πέδηση έκτακτης ανάγκης
- προειδοποίηση διατήρησης απόστασης ασφαλείας - εμφανίζει στην οθόνη του πίνακα οργάνων την απόσταση ασφαλείας από το προπορευόμενο όχημα
- προειδοποίηση αλλαγής λωρίδας κυκλοφορίας - προειδοποιεί τον οδηγό μέσω δόνησης του τιμονιού, όταν η πορεία του αυτοκινήτου βγαίνει εκτός των ορίων μίας επιλεγμένης λωρίδας, χωρίς να έχει πρώτα ενεργοποιηθεί το φλας - ενεργό από τα 70 km/h

- υποβοήθηση διατήρησης λωρίδας - υποβοήθηση μέσω του συστήματος διεύθυνσης που διατηρεί το αυτοκίνητο μέσα στα όρια της επιλεγμένης λωρίδας
- αναγνώριση πινακίδων οδικής κυκλοφορίας με προειδοποίηση υπέρβασης ορίου ταχύτητας - οι πληροφορίες απεικονίζονται στο ψηφιακό ταχύμετρο
- περιοριστής ταχύτητας
- adaptive cruise control με λειτουργία Stop & Go (μη διαθέσιμο στην έκδοση TCe 115)
- σύστημα προειδοποίησης απόστασης της προσοχής του οδηγού
- safety monitor
- διακόπτης "My Safety" για τη ρύθμιση συστημάτων υποβοήθησης οδήγησης (ADAS)

### φωτισμός

- LED φώτα ημέρας
- LED προβολείς - Renault LED Pure Vision με λειτουργία Follow me Home
- LED πίσω φώτα
- αισθητήρας φώτων

### άνεση

- θερμαινόμενοι και ηλεκτρικά ρυθμιζόμενοι εξωτερικοί καθρέπτες
- τιμόνι πολλαπλών λειτουργιών ρυθμιζόμενο σε ύψος και απόσταση, με φωτιζόμενα χειριστήρια
- κάθισμα οδηγού ρυθμιζόμενο σε ύψος
- πίσω κάθισμα με ανάκληση & διαιρούμενη πλάτη 60/40
- ηλεκτρικά παράθυρα εμπρός/πίσω με λειτουργία one touch
- eco mode
- ηλεκτρικό χειρόφρενο με λειτουργία auto-hold
- κλειστό ντουλαπάκι συνοδηγού
- αλεξήλια οδηγού & συνοδηγού με καθρέπτη

- φωτισμός καμπίνας με 2 φώτα ανάγνωσης για τους εμπρός επιβάτες

### υποβοήθηση παρκαρίσματος

- αισθητήρες παρκαρίσματος πίσω με οπτική και ηχητική προειδοποίηση

### πολυμέσα

- e-call - αυτόματη κλήση έκτακτης ανάγκης σε περίπτωση ατυχήματος ή πάτημα του πλήκτρου SOS για αναφορά κινδύνου (κλήση στο 112)
- ψηφιακός πίνακας οργάνων με δυνατότητα εξατομίκευσης
- σύστημα πολυμέσων openR link 10,1": σύστημα πολυμέσων με ενσωματωμένο ηχοσύστημα, ραδιόφωνο DAB-ασύρματη συνδεσιμότητα Android Auto™ και Apple CarPlay™-4 ηχεία, Bluetooth®
- 2 USB θύρες type C εμπρός & Πρίζα 12V στα πίσω καθίσματα
- ενημερώσεις λογισμικού over-the-air (FOTA)

### εξωτερική σχεδίαση

- εξωτερικοί καθρέπτες σε μαύρο χρώμα
- κρυφοί οδηγοί (λάστιχα) παραθύρων
- κεραία τύπου shark fin σε μαύρο χρώμα
- προστατευτικά θόλων τροχών σε ματ μαύρο χρώμα
- τροχοί 16" "synchro" με δίχρωμο κάλυμα & ελαστικά 195/60 R16

### εσωτερική διακόσμηση

- υφασμάτινες επενδύσεις εμπρός καθισμάτων σε μαύρο & γκρι χρώμα με τρκουάζ διακοσμητικές ραφές
- εσωτερικές διακοσμητικές επενδύσεις ταμπλό & θυρών σε γκρι ανθρακί χρώμα
- τιμόνι σε τεχνητό δέρμα TEP
- εσωτερική επένδυση οροφής σε γκρι ανθρακί χρώμα

## techno (επιπρόσθετα της έκδοσης evolution)

### φωτισμός

- αυτόματη εναλλαγή μεγάλης/μεσαίας σκάλας φώτων

### άνεση

- αυτόματος κλιματισμός
- αισθητήρας βροχής
- θερμαινόμενοι, ηλεκτρικά ρυθμιζόμενοι & αναδιπλούμενοι εξωτερικοί καθρέπτες
- Renault Multi-Sense: ατμοσφαιρικός φωτισμός & σύστημα επιλογής προγράμματος οδήγησης (Driving Modes-4 επιλογές: Eco, Sport, Comfort, Smart (full hybrid E-Tech / Perso (Tce))
- κεντρική κονσόλα με υποβραχιόνιο και αποθηκευτικό χώρο 4 λίτρων
- κλειστό ντουλαπάκι συνοδηγού με λειτουργία soft open

- Renault Card - σύστημα πρόσβασης & εκκίνησης χωρίς κλειδί
- ηλεκτροχρωμικός εσωτερικός καθρέπτης χωρίς πλαίσιο
- φωτισμός καμπίνας με 4 LED ανάγνωσης για τους εμπρός και πίσω επιβάτες

### υποβοήθηση παρκαρίσματος

- digital κάμερα οπισθοπορείας

### πολυμέσα

- ψηφιακός πίνακας οργάνων 10,3"
- σύστημα πολυμέσων openR link 10,1" με Google built-in (Google Maps, Google Assistant, Google Play) - ασύρματη συνδεσιμότητα Android Auto™ και Apple CarPlay™-6 ηχεία, Bluetooth®

### εξωτερική σχεδίαση

- φιμέ κρύσταλλα στα πίσω πλαϊνά παράθυρα και στο τζάμι πόρτας χώρου αποσκευών
- εμπρός μάσκα σε μαύρο χρώμα με στοιχεία σε γυαλιστερό μαύρο
- προστατευτικά θόλων τροχών σε γυαλιστερό μαύρο χρώμα
- ζάντες αλουμινίου 16" "dynamo" black diamond cut & ελαστικά 195/60 R16

### εσωτερική διακόσμηση

- υφασμάτινες επενδύσεις εμπρός καθισμάτων σε μαύρο χρώμα με κόκκινες ραφές
- εσωτερικές διακοσμητικές επενδύσεις ταμπλό & θυρών σε μαύρο & γκρι χρώμα
- τιμόνι σε τεχνητό δέρμα TEP με διακοσμητικά στοιχεία χρωμίου και κουμπί Multi-Sense

## esprit Alpine (επιπρόσθετα της έκδοσης evolution)

### συστήματα υποβοήθησης οδήγησης

- σύστημα ελέγχου τυφλού σημείου - αναγνώριση κατάστασης κινδύνου σε τυφλά σημεία: φωτεινές προειδοποιήσεις στους εξωτερικούς καθρέπτες
- εμπρόσθια ανίχνευση με υποβοήθηση διατήρησης λωρίδας κυκλοφορίας σε έκτακτη ανάγκη
- ανίχνευση πίσω με υποβοήθηση διατήρησης λωρίδας κυκλοφορίας σε έκτακτη ανάγκη
- ειδοποίηση ασφαλούς αποβίβασης επιβατών
- προειδοποίηση οπίσθιας διασταυρούμενης κυκλοφορίας κατά την οπισθοπορεία
- σύστημα αυτόματης πέδησης έκτακτης ανάγκης κατά την οπισθοπορεία
- intelligent adaptive cruise control με λειτουργία Stop & Go
- ενεργή υποβοήθηση οδηγού

### υποβοήθηση παρκαρίσματος

- αισθητήρες παρκαρίσματος εμπρός - οπτική και ακουστική ειδοποίηση
- αισθητήρες παρκαρίσματος πλάι - οπτική και ακουστική ειδοποίηση

### άνεση

- κάθισμα οδηγού και συνοδηγού ρυθμιζόμενο σε ύψος
- αλεξήλια οδηγού & συνοδηγού με καθρέπτη και φωτισμό LED

### πολυμέσα

- επαγωγική φόρτιση κινητού τηλεφώνου στην κεντρική κονσόλα (ελέγξτε τη συμβατότητα του smartphone σας)

### exterior design

- λογότυπα esprit Alpine στα εμπρός φτερά
- εμπρός μάσκα σε μαύρο χρώμα με στοιχεία σε γυαλιστερό μαύρο & Aravis blue

- εξωτερικοί καθρέπτες με προβολή λογοτύπου στο έδαφος
- ζάντες αλουμινίου 18" "cosmic" diamond cut & ελαστικά 205/45 R18

### εσωτερική διακόσμηση

- επενδύσεις εμπρός καθισμάτων σε συνδυασμό ύφασμα/τεχνητό δέρμα TEP/Alcantara με λογότυπο Alpine σε μαύρο χρώμα & μπλε διακοσμητικές ραφές
- τιμόνι esprit Alpine σε συνδυασμό τεχνητό δέρμα TEP/Alcantara, με διακοσμητικά στοιχεία χρωμίου, διακοσμητικές ραφές σε μπλε, λευκό & κόκκινο χρώμα και κουμπί Multi-Sense
- εσωτερικές διακοσμητικές επενδύσεις ταμπλό & θυρών σε Alcantara με μπλε ραφές
- σπορ πεντάλ αλουμινίου

(1) Οι συνδεδεμένες υπηρεσίες My Renault περιλαμβάνονται για 8 χρόνια. Οι συνδεδεμένες υπηρεσίες Google Maps και Google Assistant περιλαμβάνονται για 3 χρόνια. Τα Google, Google Play, YouTube, Waze και άλλα σήματα είναι κατοχυρωμένα σήματα της Google LLC. (2) Η λήψη εφαρμογών στο Google Play απαιτεί σύνδεση με έναν λογαριασμό Google. Για τη χρήση εφαρμογών που έχουν ληφθεί από το Google Play, θα χρειαστείτε ένα ειδικό πρόγραμμα δεδομένων και τη σύνδεση του smartphone σας με το αυτοκίνητό σας. Το Android Auto™ είναι εμπορικό σήμα της Google Inc. Το Apple CarPlay® είναι εμπορικό σήμα της Apple Inc. Το Google είναι εμπορικό σήμα της Google LLC.

# 03. κινητήρας E-Tech

	Full hybrid E-Tech 160 hp
καύσιμο	βενζίνη & ηλεκτρική ενέργεια
τύπος κινητήρα/ψεκασμού	ατμοσφαιρικός/άμεσου ψεκασμού
κυβισμός (cm <sup>3</sup> )	1.798
αριθμός κυλίνδρων/βαλβίδων	4/16
συνολική ισχύς ICE+HEV hp (kW)/σ.α.λ (rpm)	160(116) @ 5.250-5.500
συνολική ροπή ICE+HEV Nm/σ.α.λ (rpm)	270 @ 1.800-3.750
κιβώτιο ταχυτήτων/αριθμός σχέσεων	αυτόματο multimode/2+4
πρωτόκολλο έγκρισης τύπου	WLTP <sup>(1)</sup>
προδιαγραφές εκπομπών ρύπων	Euro 6X (Euro 6bis-FCM)
<b>σύστημα διεύθυνσης</b>	
διάμετρος κύκλου στροφής μεταξύ πεζοδρομίων (m)	10,4
<b>σύστημα ανάρτησης</b>	
εμπρός άξονας	τύπου McPherson
πίσω άξονας	ημιάκαμπτος άξονας
<b>επιδόσεις</b>	
μέγιστη ταχύτητα (km/h)	180
επιτάχυνση 0-100km/h (s)	8,3
1000 μ. D.A. (s)	29,6
επιτάχυνση 80-120km/h (s)	6,9
<b>καταναλώσεις και εκπομπές ρύπων<sup>(2)</sup> WLTP (min-max)</b>	
εκπομπές CO <sub>2</sub> /μικτός κύκλος (g/km)	89-95
κατανάλωση καυσίμου / μικτός κύκλος (l/100km)	3,9-4,2
<b>χωρητικότητες και βάρη</b>	
ρεζερβουάρ (λίτρα)	39
μπαταρία (kWh)	1,4
ελάχιστο βάρος οχήματος (kg)	1.271
μικτό βάρος οχήματος (GVW) (kg)	1.770
μικτό βάρος με ρυμουλκούμενο (GTW) (kg)	2.670
μέγιστο ρυμουλκούμενο βάρος με φρένα (kg)	900

(1) wltp (worldwide harmonized light vehicles test procedures): Αυτό το νέο πρωτόκολλο παρέχει αποτελέσματα πολύ πιο κοντά σε αυτά που συναντώνται στην καθημερινή χρήση σε σύγκριση με το πρωτόκολλο NEDC. (2) Η κατανάλωση καυσίμου και οι εκπομπές CO<sub>2</sub> πιστοποιούνται χρησιμοποιώντας μια τυποποιημένη, κανονιστική μέθοδο. Αυτή η μέθοδος είναι πανομοιότυπη για όλους τους κατασκευαστές και επιτρέπει τη σύγκριση οχημάτων.

# 03. Θερμικοί κινητήρες

	TCe turbo 115	TCe turbo 115 EDC
καύσιμο	βενζίνη	
τύπος κινητήρα/ψεκασμού	turbo/άμεσου ψεκασμού	
κυβισμός (cm <sup>3</sup> )	1.199	
αριθμός κυλίνδρων/βαλβίδων	3/12	
μέγιστη ισχύς hp (kW)/σ.α.λ (rpm)	115 (84) @ 4.500-5.500	
μέγιστη ροπή Nm/σ.α.λ (rpm)	190 @ 1.750-4.000	
κιβώτιο ταχυτήτων/αριθμός σχέσεων	μηχανικό/6	αυτόματο διπλού συμπλέκτη/6
πρωτόκολλο έγκρισης τύπου	WLTP <sup>(1)</sup>	
προδιαγραφές εκπομπών ρύπων	Euro 6X (Euro 6bis-FCM)	
<b>σύστημα διεύθυνσης</b>		
διάμετρος κύκλου στροφής μεταξύ πεζοδρομίων (m)	10,4	
<b>σύστημα ανάρτησης</b>		
εμπρός άξονας	τύπου McPherson	
πίσω άξονας	ημιάκαμπτος άξονας	
<b>επιδόσεις</b>		
μέγιστη ταχύτητα (km/h)	180	
επιτάχυνση 0-100km/h (s)	10,3	10
1000 μ. D.A. (s)	31,7	31,3
επιτάχυνση 80-120km/h (s)	8,6	7,9
<b>καταναλώσεις και εκπομπές ρύπων<sup>(2)</sup> WLTP (min-max)</b>		
εκπομπές CO <sub>2</sub> /μικτός κύκλος (g/km)	114-122	115-123
κατανάλωση καυσίμου / μικτός κύκλος (l/100km)	5,0-5,4	5,1-5,4
<b>χωρητικότητες και βάρη</b>		
ρεζερβουάρ (λίτρα)	39	
ελάχιστο βάρος οχήματος (kg)	1.155	1.178
μικτό βάρος οχήματος (GVW) (kg)	1.655	1.680
μικτό βάρος με ρυμουλκούμενο (GTW) (kg)	2.555	2.580
μέγιστο ρυμουλκούμενο βάρος με φρένα (kg)	900	

(1) wltp (worldwide harmonized light vehicles test procedures): Αυτό το νέο πρωτόκολλο παρέχει αποτελέσματα πολύ πιο κοντά σε αυτά που συναντώνται στην καθημερινή χρήση σε σύγκριση με το πρωτόκολλο NEDC. (2) Η κατανάλωση καυσίμου και οι εκπομπές CO<sub>2</sub> πιστοποιούνται χρησιμοποιώντας μια τυποποιημένη, κανονιστική μέθοδο. Αυτή η μέθοδος είναι πανομοιότυπη για όλους τους κατασκευαστές και επιτρέπει τη σύγκριση οχημάτων.

# 04. βασικός εξοπλισμός

	evolution	techno	esprit Alpine
<b>ασφάλεια &amp; υποβοήθηση οδήγησης</b>			
forward collision warning - σύστημα προειδοποίησης εμπρός/πίσω σύγκρουσης	▪	▪	▪
emergency brake assist - υποβοήθηση πέδησης έκτακτης ανάγκης	▪	▪	▪
automated emergency braking - σύστημα αυτόματης πέδησης έκτακτης ανάγκης με ανίχνευση πεζών & δικύκλων & υποβοήθηση σε διασταυρώσεις & διαβάσεις	▪	▪	▪
lane departure warning & lane keeping assist & E-LKA - προειδοποίηση αλλαγής λωρίδας κυκλοφορίας & Υποβοήθηση διατήρησης λωρίδας με λειτουργία ανίχνευσης επερχόμενου οχήματος & λωρίδας έκτακτης ανάγκης	▪	▪	▪
multi collision brake - σύστημα αποφυγής πολλαπλών συγκρούσεων	▪	▪	▪
advanced driver monitoring system - προηγμένο σύστημα παρακολούθησης οδηγού	▪	▪	▪
blind spot warning & blind spot intervention - σύστημα ελέγχου τυφλού σημείου με ενεργή υποβοήθηση κατά την προσπέραση			▪
rear cross traffic alert & rear automated emergency braking - προειδοποίηση οπίσθιας διασταυρούμενης κυκλοφορίας & Σύστημα αυτόματης πέδησης έκτακτης ανάγκης με ανίχνευση πεζών & δικύκλων κατά την οπισθοπορεία			▪
occupant safe exit alert - ειδοποίηση ασφαλούς αποβίβασης επιβατών			▪
adaptive cruise control με λειτουργία Stop&Go (Stop&Go εκτός TCe 115)	▪	▪	
active driver assist - ενεργή υποβοήθηση οδηγού: intelligent adaptive cruise control με λειτουργία Stop&Go και αναγνώριση πινακίδων οδικής κυκλοφορίας & περιβάλλοντος σύστημα διατήρησης οχήματος στο κέντρο της λωρίδας			▪
πίσω αισθητήρες παρκαρίσματος με οπτική και ηχητική προειδοποίηση	▪	▪	▪
αισθητήρες παρκαρίσματος πίσω, εμπρός & πλάι με οπτική και ηχητική προειδοποίηση			▪
digital κάμερα οπισθοπορείας	▪ (full hybrid E-Tech)	▪	▪
διακόπτης "My Safety" για τη ρύθμιση συστημάτων υποβοήθησης οδήγησης	▪	▪	▪
e-call - κλήση έκτακτης ανάγκης	▪	▪	▪
TPMS - σύστημα παρακολούθησης απώλειας πίεσης ελαστικών	▪	▪	▪
ηχητική προειδοποίηση οχήματος για πεζούς (εκδόσεις full hybrid)	▪	▪	▪
ABS - σύστημα αντιμπλοκαρίσματος τροχών ESC & ASR - ηλεκτρονικός έλεγχος ευστάθειας & σύστημα αντιολίσθησης τροχών Hill Start Assist - υποβοήθηση εκκίνησης σε οδόστρωμα με κλίση	▪	▪	▪
raddles αλλαγής ταχυτήτων (εκδόσεις EDC)	▪	▪	
αερόσακοι μετωπικοί & πλευρικοί οδηγού/συνοδηγού	▪	▪	▪
αερόσακοι τύπου κουρτίνας εμπρός/πίσω	▪	▪	▪
δυνατότητα απενεργοποίησης του αερόσακου συνοδηγού	▪	▪	▪
πίσω κεντρική ζώνη ασφαλείας 3 σημείων με περιοριστή ισχύος	▪	▪	▪
ειδοποίηση ασφάλισης των ζωνών ασφαλείας όλων των επιβατών	▪	▪	▪
σύστημα ISOFIX για τοποθέτηση παιδικών καθισμάτων	▪	▪	▪
προεγκατάσταση για τη διεπαφή αλκοτέστ	▪	▪	▪
κεντρικό κλειδί με τηλεχειρισμό	▪	▪	▪
<b>φωτισμός</b>			
προβολείς LED Pure Vision με λειτουργία Follow me home	▪	▪	▪
LED φώτα ημέρας	▪	▪	▪
LED πίσω φώτα	▪	▪	▪
High Beam Assist - αυτόματη εναλλαγή μεγάλης/μεσαίας σκάλας φώτων		▪	▪
<b>άνεση</b>			
Renault Card - σύστημα πρόσβασης & εκκίνησης χωρίς κλειδί		▪	▪
air-condition	▪		
αυτόματος κλιματισμός		▪	▪
Renault Multi-Sense: ατμοσφαιρικός φωτισμός & σύστημα επιλογής προγράμματος οδήγησης (Driving Modes-Eco, Sport, Comfort, Smart (full hybrid E-Tech)/Perso (Tce))		▪	▪
αισθητήρας φώτων	▪	▪	▪
αισθητήρας βροχής		▪	▪
ηλεκτροχρωμικός εσωτερικός καθρέπτης χωρίς πλαίσιο		▪	▪
ηλεκτρικά παράθυρα εμπρός/πίσω με λειτουργία one touch	▪	▪	▪
θερμαινόμενοι & ηλεκτρικά ρυθμιζόμενοι εξωτερικοί καθρέπτες	▪		
θερμαινόμενοι, ηλεκτρικά ρυθμιζόμενοι & αναδιπλούμενοι εξωτερικοί καθρέπτες		▪	▪
εξωτερικοί καθρέπτες με προβολή λογότυπου στο έδαφος			▪
ηλεκτρικό χειρόφρενο με λειτουργία auto-hold	▪	▪	▪
eco mode	▪	▪	▪
ανοιχτή κεντρική κονσόλα με αποθηκευτικό χώρο	▪		
κεντρική κονσόλα με υποβραχιόνιο & αποθηκευτικό χώρο 4 λίτρων		▪	▪
κάθισμα οδηγού ρυθμιζόμενο σε ύψος	▪	▪	▪
κάθισμα συνοδηγού ρυθμιζόμενο σε ύψος			▪
αλεξήλια οδηγού & συνοδηγού με καθρέπτη	▪	▪	▪
αλεξήλια οδηγού & συνοδηγού με φωτισμό LED			▪
φωτισμός καμπίνας εμπρός	▪		
LED φωτισμός καμπίνας εμπρός & πίσω		▪	▪
πίσω κάθισμα με διαιρούμενη & αναδιπλούμενη πλάτη 60/40	▪	▪	▪
<b>πολυμέσα</b>			
ψηφιακός πίνακας οργάνων 7"	▪		
ψηφιακός πίνακας οργάνων 10,3"		▪	▪
σύστημα πολυμέσων openR link 10,1" & 4 ηχεία	▪		
σύστημα πολυμέσων openR link 10,1" με σύστημα πλοήγησης, Google built-in, Google Assistant & 6 ηχεία		▪	▪
ασύρματη συνδεσιμότητα Android Auto & Apple CarPlay	▪	▪	▪
2 USB θύρες type C εμπρός & Πρίζα 12V στα πίσω καθίσματα	▪	▪	▪
επαγγελματική φόρτιση κινητού τηλεφώνου			▪
ενημερώσεις λογισμικού over-the-air (FOTA)	▪	▪	▪
<b>εξωτερική σχεδίαση</b>			
τροχοί 16" "synchro" με δίχρωμο κάλυμα & ελαστικά 195/60 R16	▪		
ζάντες αλουμινίου 16" "dynamo" black diamond cut & ελαστικά 195/60 R16		▪	
ζάντες αλουμινίου 18" "cosmic" diamond cut & ελαστικά 205/45 R18			▪
εμπρός μάσκα σε μαύρο χρώμα	▪		
εμπρός μάσκα σε μαύρο χρώμα με στοιχεία σε γυαλιστερό μαύρο		▪	
εμπρός μάσκα σε μαύρο χρώμα με στοιχεία σε γυαλιστερό μαύρο & Agavis blue			▪
προστατευτικά θόλων τροχών σε ματ μαύρο χρώμα	▪		
προστατευτικά θόλων τροχών σε γυαλιστερό μαύρο χρώμα		▪	▪
λογότυπο esprit Alpine στα εμπρός φτερά			▪
εξωτερικοί καθρέπτες σε μαύρο χρώμα	▪	▪	▪
φιμέ κρύσταλλα στα πίσω πλαϊνά παράθυρα & στο τζάμι πόρτας χώρου αποσκευών		▪	▪
κρυφοί οδηγοί παραθύρων	▪	▪	▪
κεραία τύπου shark fin	▪	▪	▪
<b>εσωτερική σχεδίαση</b>			
υφασμάτινες επενδύσεις εμπρός καθισμάτων σε μαύρο & γκρι χρώμα, με τρκουάζ διακοσμητικές ραφές	▪		
υφασμάτινες επενδύσεις εμπρός καθισμάτων σε μαύρο χρώμα, με κόκκινες διακοσμητικές ραφές		▪	
επενδύσεις εμπρός καθισμάτων σε συνδυασμό ύφασμα/τεχνητό δέρμα TEP/Alcantara με λογότυπο Alpine & μπλε διακοσμητικές ραφές			▪
εσωτερική επένδυση οροφής σε γκρι ανθρακί χρώμα	▪	▪	▪
εσωτερικές διακοσμητικές επενδύσεις ταμπλό & θυρών σε γκρι ανθρακί ύφασμα	▪		
εσωτερικές διακοσμητικές επενδύσεις ταμπλό & θυρών σε μαύρο & γκρι χρώμα		▪	
εσωτερικές διακοσμητικές επενδύσεις ταμπλό & θυρών σε Alcantara με μπλε ραφές			▪
διακοσμητικό ένθετο ταμπλό "spectral titanium"			▪
τιμόνι σε τεχνητό δέρμα TEP	▪		
τιμόνι σε τεχνητό δέρμα TEP με διακοσμητικά στοιχεία χρωμίου και κουμπί Multi-Sense		▪	
τιμόνι esprit Alpine σε συνδυασμό τεχνητό δέρμα TEP/Alcantara, με διακοσμητικά στοιχεία χρωμίου, διακοσμητικές ραφές σε μπλε, λευκό & κόκκινο χρώμα και κουμπί Multi-Sense			▪
σπορ πεντάλ αλουμινίου			▪
κιτ επισκευής ελαστικών	▪	▪	▪

(1) Οι συνδεδεμένες υπηρεσίες My Renault περιλαμβάνονται για 8 χρόνια. Οι συνδεδεμένες υπηρεσίες Google Maps και Google Assistant περιλαμβάνονται για 3 χρόνια. Τα Google, Google Play, YouTube, Waze και άλλα σήματα είναι κατοχυρωμένα σήματα της Google LLC.

(2) Η λήψη εφαρμογών στο Google Play απαιτεί σύνδεση με έναν λογαριασμό Google. Για τη χρήση εφαρμογών που έχουν ληφθεί από το Google Play, θα χρειαστείτε ένα προγράμμα διαδρομών. Για τη χρήση του smartphone σας με το αυτοκίνητό σας. Το Android Auto είναι εμπορικό σήμα της Google Inc. Το Apple CarPlay® είναι εμπορικό σήμα της Apple Inc. Το Google είναι εμπορικό σήμα της Google LLC.

# 04. προαιρετικός εξοπλισμός

		evolution	techno	esprit Alpine
<b>ασφάλεια &amp; υποβοήθηση οδήγησης</b>				
<b>RRCA2</b>	digital κάμερα οπισθοπορείας	○ (TCe & TCe EDC) ▪ (full hybrid E-Tech)	▪	▪
<b>PCV88</b>	<b>Safety Pack</b> • occupant safe exit alert - ειδοποίηση ασφαλούς αποβίβασης επιβατών από το όχημα • blind spot warning & blind spot intervention - σύστημα ελέγχου τυφλού σημείου με ενεργή υποβοήθηση κατά την προσπέραση • rear automated emergency braking & rear cross traffic alert - αυτόματο σύστημα πέδησης έκτακτης ανάγκης με ανίχνευση πεζών και δικύκλων κατά την οπισθοπορεία & προειδοποίηση οπίσθιας διασταυρούμενης κυκλοφορίας • αισθητήρες παρκαρίσματος πίσω, εμπρός & πλάι • εξωτερικοί καθρέπτες με προβολή λογοτύπου στο έδαφος (Διατίθεται αποκλειστικά στην έκδοση TCe με χειροκίνητο κιβώτιο)	-	○	-
<b>PCV40</b>	<b>Safety &amp; Driving Pack</b> • occupant safe exit alert - ειδοποίηση ασφαλούς αποβίβασης επιβατών από το όχημα • blind spot warning & blind spot intervention - σύστημα ελέγχου τυφλού σημείου με ενεργή υποβοήθηση κατά την προσπέραση • rear automated emergency braking & rear cross traffic alert - αυτόματο σύστημα πέδησης έκτακτης ανάγκης με ανίχνευση πεζών και δικύκλων κατά την οπισθοπορεία & προειδοποίηση οπίσθιας διασταυρούμενης κυκλοφορίας • αισθητήρες παρκαρίσματος εμπρός & πλάι • εξωτερικοί καθρέπτες με προβολή λογοτύπου στο έδαφος • active driver assist - ενεργή υποβοήθηση οδηγού: intelligent adaptive cruise control με λειτουργία Stop&Go και αναγνώριση πινακίδων οδικής κυκλοφορίας & περιβάλλοντος • σύστημα διατήρησης οχήματος στο κέντρο της λωρίδας (Διατίθεται αποκλειστικά στις εκδόσεις με αυτόματο κιβώτιο)	-	○	▪
<b>PCV38</b>	<b>Parking Pack E3</b> • occupant safe exit alert - ειδοποίηση ασφαλούς αποβίβασης επιβατών από το όχημα • blind spot warning & blind spot intervention - σύστημα ελέγχου τυφλού σημείου με ενεργή υποβοήθηση κατά την προσπέραση • rear automated emergency braking & rear cross traffic alert - αυτόματο σύστημα πέδησης έκτακτης ανάγκης με ανίχνευση πεζών και δικύκλων κατά την οπισθοπορεία & προειδοποίηση οπίσθιας διασταυρούμενης κυκλοφορίας • αισθητήρες παρκαρίσματος εμπρός & πλάι • εξωτερικοί καθρέπτες με προβολή λογοτύπου στο έδαφος • active driver assist - ενεργή υποβοήθηση οδηγού: intelligent adaptive cruise control με λειτουργία Stop&Go και αναγνώριση πινακίδων οδικής κυκλοφορίας & περιβάλλοντος • σύστημα διατήρησης οχήματος στο κέντρο της λωρίδας • hands free σύστημα παρκαρίσματος • κάμερα περιμετρικής θέασης 360° (Διατίθεται αποκλειστικά στις εκδόσεις με αυτόματο κιβώτιο)	-	○	-
<b>PCV82</b>	<b>Parking Pack EA</b> • hands free σύστημα παρκαρίσματος • κάμερα περιμετρικής θέασης 360°	-	-	○
<b>άνεση</b>				
<b>HTS02</b>	θερμαινόμενα καθίσματα οδηγού/συνοδηγού	○	-	-
<b>PCV98</b>	<b>Comfort Pack</b> • ηλεκτρικά αναδιπλούμενοι εξωτερικοί καθρέπτες • Renault Card - σύστημα πρόσβασης & εκκίνησης χωρίς κλειδί • high beam assist - αυτόματη εναλλαγή μεγάλης/μεσαίας σκάλας φώτων • αισθητήρας βροχής • κεντρική κονσόλα με υποβραχιόνιο & αποθηκευτικό χώρο 4 λίτρων	○	▪	▪
<b>PCV74</b>	<b>Winter Pack E3</b> • θερμαινόμενα καθίσματα οδηγού/συνοδηγού • κάθισμα συνοδηγού ρυθμιζόμενο σε ύψος	-	○	-
<b>PCV90</b>	<b>Winter Pack EA</b> • θερμαινόμενα καθίσματα οδηγού/συνοδηγού • θερμαινόμενο τιμόνι	-	-	○
<b>πολυμέσα</b>				
<b>WICH0</b>	επαγωγική φόρτιση κινητού τηλεφώνου	-	○	▪
<b>NA498</b>	premium ηχοσύστημα Harman Kardon με 9 ηχεία	-	-	○
<b>PCV48</b>	<b>Multimedia Pack</b> • σύστημα πολυμέσων openR link 10,1" με σύστημα πλοήγησης, Google built-in & Google Assistant • 6 ηχεία • ψηφιακός πίνακας οργάνων 10,3" • digital κάμερα οπισθοπορείας	○	▪	▪
<b>ζάντες &amp; τροχοί</b>				
<b>RIM02 RAL16</b>	ζάντες αλουμινίου 16" "dynamo" black diamond cut ελαστικά 195/60 R16	○	▪	-
<b>RIM04 RAL18</b>	ζάντες αλουμινίου 18" "rythmic" ελαστικά 205/45 R18	-	○	-
<b>TYALS</b>	ελαστικά all season (Συνδυάζεται αποκλειστικά με 16" ελαστικά 195/60 R16)	○	○	-
<b>TPTY0</b>	εφεδρικός τροχός εξοικονόμησης χώρου	○	○	○

▪ : standard. ○ : optional. - : μη διαθέσιμο

(1) Οι συνδεδεμένες υπηρεσίες My Renault περιλαμβάνονται για 8 χρόνια. Οι συνδεδεμένες υπηρεσίες Google Maps και Google Assistant περιλαμβάνονται για 3 χρόνια. Τα Google, Google Play, YouTube, Waze και άλλα σήματα είναι κατοχυρωμένα σήματα της Google LLC.

(2) Η λήψη εφαρμογών στο Google Play απαιτεί σύνδεση με έναν λογαριασμό Google. Για τη χρήση εφαρμογών που έχουν ληφθεί από το Google Play, θα χρειαστείτε ένα ειδικό πρόγραμμα δεδομένων και τη σύνδεση του smartphone σας με το αυτοκίνητό σας. Το Android Auto είναι εμπορικό σήμα της Google Inc. Το Apple CarPlay® είναι εμπορικό σήμα της Apple Inc. Το Google είναι εμπορικό σήμα της Google LLC.



Επισημαίνεται ότι έχει καταβληθεί κάθε δυνατή και εύλογη προσπάθεια, ώστε το περιεχόμενο του παρόντος φυλλαδίου να είναι ακριβές και ενημερωμένο-επικαιροποιημένο κατά την ημερομηνία εκτύπωσης του. Το παρόν έντυπο δημιουργήθηκε με βάση μοντέλα προ-παραγωγής ή πρωτότυπα. Η Renault, σε συμμόρφωση με την πολιτική της περί συνεχούς βελτίωσης των προϊόντων της, διατηρεί το δικαίωμα, ανά πάσα στιγμή, να τροποποιήσει μονομερώς τις προδιαγραφές/τα χαρακτηριστικά, τα οχήματα και τα εξαρτήματα, που περιγράφονται και παρουσιάζονται στο παρόν. Αυτές οι αλλαγές κοινοποιούνται προς το επίσημο Δίκτυο Εξουσιοδοτημένων Διανομέων της Renault το συντομότερο δυνατό. Ανάλογα με τη χώρα πώλησης, οι εκδόσεις ενδέχεται να διαφέρουν, ορισμένοι τύποι εξοπλισμού ενδέχεται να μην είναι διαθέσιμοι (στάνταρ, προαιρετικοί ή ως αξεσουάρ). Παρακαλούμε όπως απευθυνθείτε στον πλησιέστερο σας Εξουσιοδοτημένο Διανομέα Renault, προκειμένου να λάβετε πιο πρόσφατες πληροφορίες. Λόγω περιορισμών στις τεχνικές εκτύπωσης, τα χρώματα που αναπαράγονται στο παρόν έντυπο ενδέχεται να διαφέρουν ελαφρώς σε σχέση με/συγκριτικά προς τα πραγματικά χρώματα του αμαξώματος ή των υλικών του εσωτερικού διάκοσμου. Τα ανωτέρω ισχύουν με την επιφύλαξη παντός νόμιμου δικαιώματος της κατασκευάστριας εταιρείας Renault. Απαγορεύεται απολύτως η αναπαραγωγή με οποιαδήποτε μορφή και με οποιοδήποτε μέσο, του παρόντος εντύπου, εν όλω ή εν μέρει, χωρίς την προηγούμενη έγγραφη συναίνεση και ειδική αδειοδότηση της κατασκευάστριας εταιρείας Renault.

Publicis - photo credits: Prodigious, Tomorrow Bureau © Renault Marketing 3D-Commerce - Απρίλιος 2026

Ακολουθούν τα στοιχεία νομιμοποίησης της κατασκευάστριας εταιρείας Renault: Renault s.a.s., a société par actions simplifiée (French simplified joint-stock company) with a share capital of €533,941,113.00 / 122-122 bis avenue du Général Leclerc - 92100 Boulogne-Billancourt cedex - Listed on the Nanterre Trade & Companies Register under No. B 780 129 987 / Tel. 0806 00 20 20.

Η Renault συστήνει 

