

RENAULT KANGOO VAN ELECTRIC E-TECH

Τιμοκατάλογος, Εξοπλισμοί & Τεχνικά Χαρακτηριστικά



KANGOO VAN ELECTRIC E-TECH

Τιμοκατάλογος

29.04.2026

Εργοστασιακός κωδικός	Έκδοση	HP	Κιβώτιο ταχυτήτων	Καύσιμο	ΑΠΛΤΠΦ*	Ενδεικτικό Τέλος Ταξινόμησης	ΦΠΑ	ΑΠΛΤ*
F1M1 JA3 CX6	Electric E-Tech 45kWh 120 L1	120	Αυτόματο	Electric	35.161,29 €	0,00 €	8.438,71 €	43.600 €
F2M1 JA3 CX6	Electric E-Tech 45kWh 120 L2	120	Αυτόματο	Electric	36.209,68 €	0,00 €	8.690,32 €	44.900 €



*ΑΠΛΤΠΦ: Ανώτατη Προτεινόμενη Λιανική Τιμή προ Φόρων
ΑΠΛΤ: Ανώτατη Προτεινόμενη Λιανική Τιμή

Η GA Hellas SA, διατηρεί το δικαίωμα να κάνει οποιοσδήποτε αλλαγές στις πληροφορίες που παρέχονται στον τιμοκατάλογο. Όλες οι αναγραφόμενες τιμές είναι μη δεσμευτικές συνιστώμενες τιμές. Ορισμένοι συνδυασμοί πακέτων εξοπλισμού ή προωθητικών ενεργειών ενδέχεται να προκαλέσουν αποκλίσεις στον υπολογισμό της τελικής τιμής. Ο τιμοκατάλογος ισχύει μέχρι ακύρωσης τιμών ή έκδοσης νέου τιμοκαταλόγου. Λεπτομερείς πληροφορίες για τις τιμές μπορούν να ληφθούν από το Δίκτυο Εξουσιοδοτημένων Διανομέων της Renault.

Περιλαμβάνεται εργοστασιακή εγγύηση 5 ετών ή 100.000 χλμ. (όποιο επέλθει πρώτο) και 5 χρόνια οδική βοήθεια.

GA Hellas SA, Διεύθυνση Marketing



Ασφάλεια & Υποβοήθηση Οδήγησης	L1H1	L2H1
Automated Emergency Braking - Σύστημα αυτόματης πέδησης έκτακτης ανάγκης με ανίχνευση πεζών & δίκυκλων	■	■
Lane Departure Warning & Lane Keeping Assist - Προειδοποίηση αλλαγής λωρίδας κυκλοφορίας & Υποβοήθηση διατήρησης λωρίδας με λειτουργία ανίχνευσης επερχόμενου οχήματος	■	■
Advanced Driver Monitoring System - Προηγμένο σύστημα παρακολούθησης οδηγού	■	■
Σύστημα διατήρησης σταθερής ταχύτητας με ρυθμιζόμενο περιοριστή ταχύτητας (Cruise Control & Speed Limiter)	■	■
Traffic Sign Recognition - Σύστημα αναγνώρισης πινακίδων οδικής κυκλοφορίας	■	■
Αισθητήρες παρκαρίσματος πίσω	■	■
Κάμερα οπισθοπορείας	■	■
ESC - Ηλεκτρονικός έλεγχος ευστάθειας Hill Start Assist - Υποβοήθηση εκκίνησης σε οδόστρωμα με κλίση	■	■
TPMS - Σύστημα παρακολούθησης απώλειας πίεσης ελαστικών	■	■
Κεντρικό κλειδί	■	■
Αερόσακοι οδηγού και συνοδηγού με δυνατότητα απενεργοποίησης αερόσακου συνοδηγού	■	■
Αερόσακος οδηγού & συνοδηγού, μετωπικοί, πλευρικοί και οροφής (τύπου κουρτίνας)	■	■
Ηλεκτρικό χειρόφρενο	■	■
Προειδοποίηση ζώνης ασφαλείας οδηγού & συνοδηγού	■	■
e-call - Κλήση έκτακτης ανάγκης	■	■
Λειτουργία αναγεννητικής πέδησης 3 επιπέδων	■	■
Προεγκατάσταση για τη διεπαφή αλκοτέστ	■	■
Φωτισμός	L1H1	L2H1
LED φώτα ημέρας	■	■
Άνεση	L1H1	L2H1
Αυτόματος κλιματισμός	■	■
Αισθητήρες φώτων & βροχής	■	■
Θερμαινόμενοι & ηλεκτρικά ρυθμιζόμενοι εξωτερικοί καθρέπτες	■	■
Ηλεκτρικά παράθυρα εμπρός με λειτουργία one-touch για τον οδηγό	■	■
Διθέσιος πάγκος εμπρός με επιφάνεια εργασίας στις αναδιπλούμενες πλάτες	■	■
Κεντρική κονσόλα με αποθηκευτικό χώρο	■	■
Κλειστός χώρος αποθήκευσης στο ταμπλό του συνοδηγού	■	■
Κάθισμα οδηγού ρυθμιζόμενο σε ύψος	■	■
Πλαφονιέρα καμπίνας επιβατών	■	■



Βασικός εξοπλισμός έκδοσης

Χώρος φόρτωσης	L1H1	L2H1
Διαχωριστικό καμπίνας και χώρου φόρτωσης	■	■
Πλευρική συρόμενη πόρτα από την πλευρά του συνοδηγού	■	■
Δίφυλλη πίσω πόρτα χώρου φόρτωσης ανοιγόμενη έως 180 μοίρες	■	■
Σημεία πρόσδεσης στο δάπεδο του χώρου φόρτωσης	■	■
Υποδοχή παροχής ρεύματος 12V στον χώρο φόρτωσης	■	■
Επένδυση πλαϊνών χώρου φόρτωσης μέχρι τη μέση	■	■
LED φωτισμός στο χώρο φόρτωσης	■	■

Πολυμέσα	L1H1	L2H1
Ψηφιακός πίνακας οργάνων οδηγού με έγχρωμη οθόνη 7"	■	■
Σύστημα πολυμέσων Easy Link, με οθόνη αφής 8"	■	■
Ασύρματη συνδεσιμότητα Android Auto & Apple CarPlay	■	■
1x Θύρα USB	■	■

Σχεδίαση	L1H1	L2H1
Τροχοί 16"	■	■
Προεγκατάσταση για ράγες οροφής	■	■
Υφασμάτινη επένδυση καθισμάτων	■	■
Εσωτερική διακοσμητική επένδυση ταμπλό σε μαύρο χρώμα	■	■
Χειρολαβές σε μαύρο χρώμα	■	■
Ρεζέρβα κανονικών διαστάσεων		■

Φόρτιση & Διαχείριση Ενέργειας	L1H1	L2H1
On Board Charger 22kW	■	■
Καλώδιο φόρτισης Mode 3 Type 2	■	■



Βασικός εξοπλισμός έκδοσης



Πίνακας οργάνων οδηγού με οθόνη TFT 7" & σύστημα πολυμέσων με ψηφιακή οθόνη 8"



Υφασμάτινες επενδύσεις καθισμάτων σε μαύρο/γκρι χρώμα



Τροχοί 16" & ελαστικά 205/60 R16

Ενδεικτική απεικόνιση φωτογραφιών



Ασφάλεια & Υποβοήθηση Οδήγησης		L1H1	L2H1
PCVDW	Σύστημα πολυμέσων Easy Link: -Ψηφιακή οθόνη αφής 8" -Navigation -Ασύρματη συνδεσιμότητα Android Auto & Apple CarPlay -1x Θύρα USB Αισθητήρες παρκαρίσματος εμπρός & πλευρικοί	320,00 €	320,00 €
PCVEG	Σύστημα πολυμέσων Easy Link: -Ψηφιακή οθόνη αφής 8" -Navigation -Ασύρματη συνδεσιμότητα Android Auto & Apple CarPlay -1x Θύρα USB Αισθητήρες παρκαρίσματος εμπρός & πλευρικοί Blind Spot Warning - Σύστημα ελέγχου τυφλού σημείου Rear Cross Traffic Alert - Προειδοποίηση οπίσθιας διασταυρούμενης κυκλοφορίας Φλας LED Εξωτερικοί καθρέφτες στο χρώμα του αμαξώματος	600,00 €	600,00 €
PCV82	Προβολείς LED Φώτα ομίχλης εμπρός LED	230,00 €	230,00 €
PCV28	iKEY Hands free κλειδίωμα zoning Χειρολαβές στο χρώμα του αμαξώματος	200,00 €	200,00 €
RETVIS	Wide View καθρέφτης	30,00 €	30,00 €

Άνεση

PCV42	Περιστρεφόμενο μεταλλικό πλέγμα στη θέση του συνοδηγού Αναδιπλούμενο κάθισμα συνοδηγού	250,00 €	250,00 €
PCNC6	Περιστρεφόμενο μεταλλικό πλέγμα στη θέση του συνοδηγού. Αναδιπλούμενο κάθισμα συνοδηγού iKEY Hands free κλειδίωμα Χειρολαβές στο χρώμα του αμαξώματος	350,00 €	350,00 €
PCV36	Easy Inside Rack	600,00 €	600,00 €
RVIMA	Εσωτερικός κεντρικός καθρέφτης με χειροκίνητη ρύθμιση	25,00 €	25,00 €
SACTL2	Βάση στήριξης κινητού & 2 θύρες USB	35,00 €	35,00 €

Χώρος φόρτωσης

PLGCT	Πλευρική συρόμενη πόρτα από την πλευρά του οδηγού	490,00 €	490,00 €
PLDCVO	Πλευρική συρόμενη πόρτα με παράθυρο από την πλευρά του συνοδηγού	120,00 €	120,00 €
PLPCPA	Επέκταση δαπέδου χώρου φόρτωσης από καουτσούκ	150,00 €	150,00 €
PCV56	Διπλή πίσω πόρτα χώρου φόρτωσης με παράθυρο, ανοιγόμενη έως 180 μοίρες Θερμαινόμενα πίσω παράθυρα Υαλοκαθαριστήρες πίσω	150,00 €	150,00 €
PCU42	Μονή πίσω πόρτα φόρτωσης ανοιγόμενη προς τα πάνω Θερμαινόμενα πίσω παράθυρα Υαλοκαθαριστήρες πίσω	50,00 €	50,00 €
ASOC8	Υποδοχή παροχής ρεύματος 12V στο χώρο φόρτωσης & υποδοχή παροχής ρεύματος 220V στην καμπίνα επιβατών	330,00 €	330,00 €

Πολυμέσα

REACTI	Ασύρματη φόρτιση κινητού	100,00 €	100,00 €
---------------	--------------------------	----------	----------

Φόρτιση & Διαχείριση Ενέργειας

CABDO3	Καλώδιο φόρτισης Mode 2 (οικιακή χρήση)	430,00 €	430,00 €
---------------	---	----------	----------

S=standard, ° = μη διαθέσιμο

Οι τιμές δεν περιλαμβάνουν ETT & ΦΠΑ

επιλογές εξοπλισμού



Χρώματα		L1H1	L2H1
ΦNC	Λευκό Mineral - απλό	0,00 €	0,00 €
GNE	Μαύρο Pearl - μεταλλικό	370,00 €	370,00 €
KNG	Γκρι Comet- μεταλλικό	370,00 €	370,00 €
KQA	Γκρι Highland- μεταλλικό	370,00 €	370,00 €



Λευκό Glacier



Μαύρο Pearl



Γκρι Comet



Γκρι Highland

Στις φωτογραφίες ενδέχεται να απεικονίζονται εκδόσεις με προαιρετικό εξοπλισμό

Οι τιμές δεν περιλαμβάνουν ΕΤΤ & ΦΠΑ



τεχνικά χαρακτηριστικά

ΚΙΝΗΤΗΡΑΣ	L1H1 120HP	L2H1 120HP
Τύπος	Ηλεκτροκινητήρας	
Μέγιστη ισχύς kW CEE (HP)	90 (120)	
Καύσιμο	BEV	
Μετάδοση ισχύος	Αυτόματο κιβώτιο ταχυτήτων	
Μέγιστη ταχύτητα (km/h)	132	

ΜΠΑΤΑΡΙΑ

Τεχνολογία	Ιόντων λιθίου	
Τάση (V)	400V	
Χωρητικότητα (kWh)	45	
Εκτιμώμενος χρόνος φόρτισης: οικιακή πρίζα (10A) (15-80%)	15 ώρες & 51 λεπτά	
3,7 kW : 16A Wallbox (15-80%)	9 ώρες & 36 λεπτά	
7,4 kW: μονοφασικός σταθμός φόρτισης 32A (15-80%)	4 ώρες & 11 λεπτά	
22 kW : 32A τριφασικός σταθμός φόρτισης (15-80%)	1 ώρα & 34 λεπτά	
80 kW : γρήγορη φόρτιση (15-80%)	40 λεπτά	

ΣΥΣΤΗΜΑ ΔΙΕΥΘΥΝΣΗΣ

Διάμετρος κύκλου στροφής μεταξύ πεζοδρομίων (m)	12,51	12,8
---	-------	------

ΣΥΣΤΗΜΑ ΠΕΔΗΣΗΣ

Εμπρός άξονας	Δίσκοι 296mm x 26mm	Δίσκοι 296mm x 26mm
Πίσω άξονας	Δίσκοι 292mm x 16mm	Δίσκοι 292mm x 16mm
Διαστάσεις ελαστικών	205/60 R16	205/60 R16

ΜΕΣΗ ΚΑΤΑΝΑΛΩΣΗ & ΕΚΠΟΜΠΕΣ CO₂ WLTP (min/max)

Εκπομπές CO ₂ , μικτός κύκλος (g/km)	0	
Αυτονομία WLTP	308	

ΔΙΑΣΤΑΣΕΙΣ

Μεταξόνιο (mm)	2.716	3.100
Συνολικό μήκος (mm)	4.486	4.910
Εμπρός προβολός (mm)	960	960
Πίσω προβολός (mm)	810	850
Συνολικό πλάτος χωρίς/με καθρέπτες (mm)	1.860 / 2.159	1.860 / 2.159
Συνολικό ύψος χωρίς φορτίο (mm)	1.864	1854
Μήκος χώρου φόρτωσης μέχρι το πλέγμα/διαχωριστικό (mm)	1.706 / 1.810	2.148 / 2.234
Μέγιστο μήκος χώρου φόρτωσης με αναδιπλούμενο διαχωριστικό & κάθισμα (mm)	3100	3524
Μέγιστο πλάτος χώρου φόρτωσης (mm)	1.570	1.570
Πλάτος χώρου φόρτωσης ανάμεσα στους θόλους (mm)	1.248	1.248
Πλάτος ανοίγματος πίσω δίφυλλης πόρτας σε ύψος 100mm (mm)	1196	1196
Πλάτος ανοίγματος πίσω δίφυλλης πόρτας σε ύψος 700mm (mm)	1.256	1.256
Ύψος ανοίγματος πίσω θυρών χώρου φόρτωσης (mm)	1.115	1.115
Μέγιστο ύψος εσωτερικά του χώρου φόρτωσης (mm)	1.215	1.215
Ύψος ανοίγματος πλευρικής συρόμενης πόρτας (mm)	1.059	1.057
Πλάτος ανοίγματος πλευρικής συρόμενης πόρτας (mm)	615	828
Ύψος μέχρι το κατώφλι φόρτωσης χωρίς φορτίο (mm)	635	623
Διαστάσεις καταπακτής διαχωριστικού (πλάτος x ύψος mm)	368 x 556 mm	368 x 556 mm
Μέγιστο πλάτος πλευρικού ανοίγματος για έκδοση OPEN SESAME (χωρίς πλαϊνή κολώνα B-pillar) (mm)	1.446	-
Διαστάσεις φόρτωσης EASY INSIDE RACK (μήκος x πλάτος x ύψος στην αρχή/μέση/άκρη) (mm)	2.088 x 456 x 189-150-71	2.514 x 456 x 189-150-71

Βάρη

Μικτό βάρος (kg)	1.850	2.490
Μέγιστο ωφέλιμο φορτίο (kg)	600	800
Μέγιστος ωφέλιμος όγκος (m ³) min/max (Ανάλογα με τον διαμόρφωση του οχήματος)	3,3 / 3,6	4,3 / 4,6

Μέγιστο βάρος ρυμουλκούμενου χωρίς/με φρένα (kg)

750 /1.500

750 /1.500





Διαστάσεις και βάρη οχήματος

L1H1

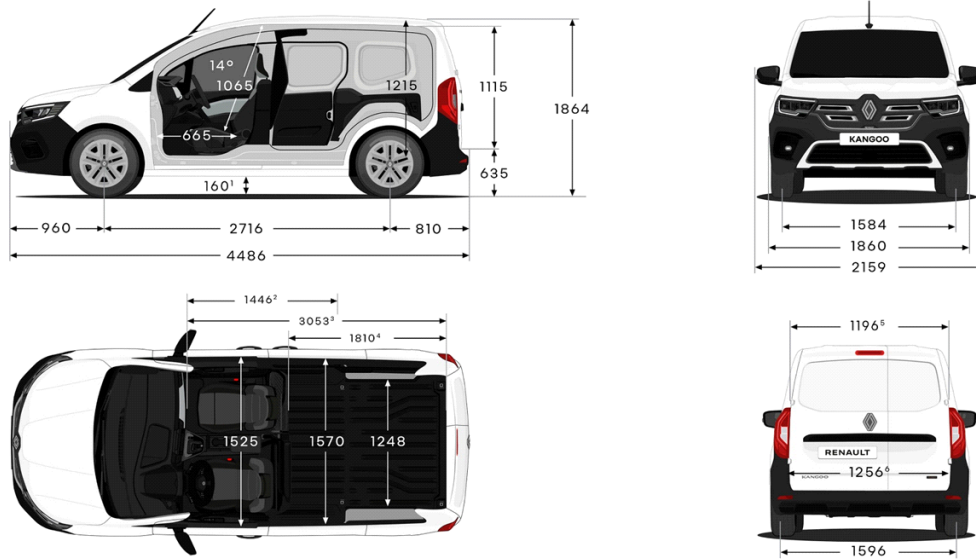

Χώρος φόρτωσης

Ωφέλιμος όγκος φόρτωσης με σταθερό διαχωριστικό (dm ³)	3.300
Ωφέλιμος όγκος φόρτωσης με ανοιγόμενο διαχωριστικό (dm ³)	3.600



Διαστάσεις και βάρη οχήματος

L2H1

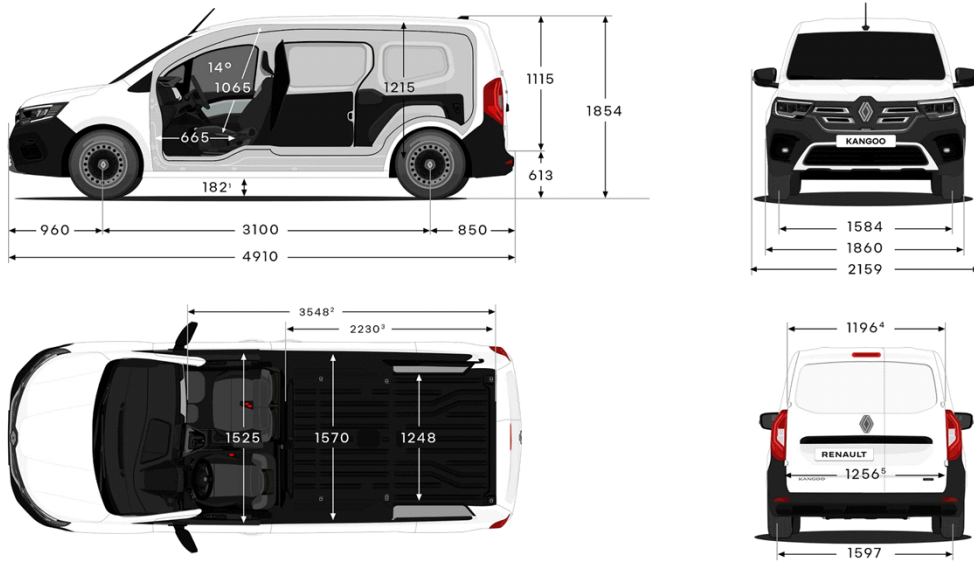

Χώρος φόρτωσης

Ωφέλιμος όγκος φόρτωσης με σταθερό διαχωριστικό (dm ³)	4.300
Ωφέλιμος όγκος φόρτωσης με ανοιγόμενο διαχωριστικό (dm ³)	4.600

